



Завод за заштиту  
споменика културе  
Крагујевац

КОНКУРСНА ДОКУМЕНТАЦИЈА

*[Завод за заштиту споменика културе Крагујевац]*

**ЈАВНА НАБАВКА –РАДОВИ**  
**Конзерваторско-рестаураторски радови на**  
**делу комплекса Собрашица у селу Лужнице код Крагујевца**

**ЈАВНА НАБАКА МАЛЕ ВРЕДНОСТИ**

**ЈАВНА НАБАВКА бр. 03/14**

Јул. 2014. године

На основу чл. 39. и 61. Закона о јавним набавкама („Сл. гласник РС” бр. 124/2012, у даљем тексту: Закон), чл. 6. Правилника о обавезним елементима конкурсне документације у поступцима јавних набавки и начину доказивања испуњености услова („Сл. гласник РС” бр. 29/2013), Одлуке о покретању поступка јавне набавке број 701-02 и Решења о образовању комисије за јавну набавку број 701-02/1, припремљена је:

### **КОНКУРСНА ДОКУМЕНТАЦИЈА**

**за јавну набавку мале вредности –радови конзерваторско-рестаураторски на делу комплекса Собрашица у селу Лужнице код Крагујевца  
ЈН бр.03/2014**

Конкурсна документација садржи:

| <i>Поглавље</i> | <i>Назив поглавља</i>  | <i>Страна</i> |
|-----------------|--|---------------|
| I               | Општи подаци о јавној набавци  | 3             |
| II              | Подаци о предмету јавне набавке  | 4             |
| III             | Врста, техничке карактеристике, квалитет, количина и опис добара, радова или услуга, начин спровођења контроле и обезбеђења гаранције квалитета, рок извршења, место извршења или испоруке добара, евентуалне додатне услуге и сл. | 5             |
| IV              | Услови за учешће у поступку јавне набавке из чл. 75. и 76. Закона и упутство како се доказује испуњеност тих услова  | 7             |
| V               | Упутство понуђачима како да сачине понуду  | 12            |
| VI              | Образац понуде   | 21            |
| VII             | Модел уговора  | 30            |
| VIII            | Образац трошкова припреме понуде   | 34            |
| IX              | Образац изјаве о независној понуди   | 35            |

## I ОПШТИ ПОДАЦИ О ЈАВНОЈ НАБАВЦИ

### 1. Подаци о наручиоцу

Наручилац: .....Завод за заштиту споменика културе Крагујевац

Адреса: .....Крагујевачког октобра 184.

Интернет страница .....www.kulturnonasledje.com

Е mail адреса..... kgheritage@gmail.com

### 2. Врста поступка јавне набавке

Предметна јавна набавка се спроводи у поступку јавне набавке мале вредности у складу са Законом и подзаконским актима којима се уређују јавне набавке.

### 3. Предмет јавне набавке

Предмет јавне набавке број 03/14 су. радови– конзерваторско-рестаураторски радови на делу комплекса Собрашица у селу Лужнице код Крагујеваца

### 4. Контакт тел. 034/ 335-409, факс: 034/335-347

e mail: predrag.vukasinovic@kulturnonasledje.com

Понуду доставити на адресу: **Крагујевачког октобра бр.184, 34 000 Крагујевац**, са назнаком: „**Понуда за јавну набавку конзерваторско-рестаураторских радова на делу комплекса Собрашица, ЈН бр. 03/2014- НЕ ОТВАРАТИ**”.

Понуда се сматра благовременом уколико је примљена од стране наручиоца до **04.08.2014 год. до 12 часова.**

Отварање понуда 04.08.2014 год. у 12 и 30 часова у просторијама Завода улица Бранка Радичевића бр.9. Крагујевац.

Критеријум за избор је најнижа понуђена цена.

## ***II ПОДАЦИ О ПРЕДМЕТУ ЈАВНЕ НАБАВКЕ***

### **11. Предмет јавне набавке**

Предмет јавне набавке бр.03/14 су радови – *конзерваторско-рестаураторски радови на делу комплекса Собрашица у селу Лужнице код Крагујеваца.*

Врста и опис предмета јавне набавке саставни је део конкурсне документације.

**III ВРСТА, ТЕХНИЧКЕ КАРАКТЕРИСТИКЕ, КВАЛИТЕТ, КОЛИЧИНА И ОПИС, РАДОВА, НАЧИН СПРОВОЂЕЊА КОНТРОЛЕ И ОБЕЗБЕЂИВАЊА ГАРАНЦИЈЕ КВАЛИТЕТА, РОК ИЗВРШЕЊА И СЛ.**

**Локација:**

У селу Лужнице, двадесетак километара северозападно од Крагујевца, налазе се Собрашице или тзв. Трпезари, у склопу саме порте, поред сеоске цркве. Собрашице заправо затварају / формирају црквену порту са јужне, источне и северне стране, јер се налазе непосредно уз њену ограду од дрвених тараба. Укупно их је 29 комада у непрекинутом низу, а најчешће су састављене и чине јединствену целину.

**Конструкција:**

Собрашице су грађене од храстовог дрвета и то прилично једноставно. Непосредно на земљи, подбијане на угловима и средини дужих страна конадима масивног камења, полагаане су греде темељаче, а изнад њих је конструкција од дрвених стубова и косника, који затварају простор сваке собрашице. У средини је, нешто уздигнута совра, начињена од хоризонтално постављених храстових талпи, око које су уграђене клупе од храстових талпи, које се ослањају на саме греде темељаче.

Кров је углавном на две воде, код неких и на четири, блажег нагиба, а кровни покривач је ћерамида старог формата, постављена усудо на подлогу од храстових цепаних баскија.

**Радови који се планирају:**

Планирана је потпуна санација и конзервација јако оштећених кровова постојећих собрашица, позиционираних дуж бочног пута од бр. 6-15 . Како се на ситуацији може видети, низ собрашица од бр. 6-10 и бр. 7-15 налазе се под истим кровом, па би се њихова санација и конзервација изводиле истовремено и паралелно. Ово је 3. фаза већ започетих радова на комплексу.

Радови на санацији свих собрашица су углавном идентични и односе се на њихово препокривање старом ћерамидом, у циљу што дуже заштите од продора воде. Сва дрвена конструкција крова која се мора заменити / санирати услед утицаја атмосферичке због његовог прокишњавања, односно труљења, недостајања, механичких оштећења и сл., била би од суве храстове грађе I класе; облика, димензија, начина обраде и уградње у свему према постојећој, оригиналној која би детаљно била снимљена и документована. Препокривање собрашица извршило би се постојећом ћерамидом, са претходном класификацијом и чишћењем исте, уз додатак извесне потребне количине нове старог формата.

Приликом извођења радова на санацији кровова собрашица од 6-15, морају се предузети и припремни / завршни радови који се свде на рашчишћавање лишћа са наталоженом земљом, разног отпада и шута из свих објеката. Потребно је објекте нивелисати тамо где су они највише утонули, подизањем камених самаца и њиховом стабилизацијом подбетониравањем.

Такође, потребно је извршити детаљни преглед и замену свих маркираних елемената конструкције тела објеката: греда темељача, стубова, тавањача, венчаница,

као и косника и оградаца, све од суве квалитетне храстове грађе I класе, у свему према аналогним елементима (по димензијама, облику, начину обраде, детаљима, тесарским везама и др).

Конзервација свих дрвених делова објеката (старих и замењених) извршила би се адекватним премазима за конзервацију и заштиту дрвета, заштиту од црвоточине и против пожарне заштите.

**IV УСЛОВИ ЗА УЧЕШЋЕ У ПОСТУПКУ ЈАВНЕ НАБАВКЕ ИЗ ЧЛ. 75. И 76. ЗАКОНА И УПУТСТВО КАКО СЕ ДОКАЗУЈЕ ИСПУЊЕНОСТ ТИХ УСЛОВА**

**1. УСЛОВИ ЗА УЧЕШЋЕ У ПОСТУПКУ ЈАВНЕ НАБАВКЕ ИЗ ЧЛ. 75. И 76. ЗАКОНА**

- 1.1.** Право на учешће у поступку предметне јавне набавке има понуђач који испуњава **обавезне услове** за учешће у поступку јавне набавке дефинисане чл. 75. Закона, и то:
- 1) Да је регистрован код надлежног органа, односно уписан у одговарајући регистар (чл. 75. ст. 1. тач. 1) Закона);
  - 2) Да он и његов законски заступник није осуђиван за неко од кривичних дела као члан организоване криминалне групе, да није осуђиван за кривична дела против привреде, кривична дела против животне средине, кривично дело примања или давања мита, кривично дело преваре (чл. 75. ст. 1. тач. 2) Закона);
  - 3) Да му није изречена мера забране обављања делатности, која је на снази у време објављивања позива за подношење понуде (чл. 75. ст. 1. тач. 3) Закона);
  - 4) Да је измирио доспеле порезе, доприносе и друге јавне дажбине у складу са прописима Републике Србије или стране државе када има седиште на њеној територији (чл. 75. ст. 1. тач. 4) Закона);
  - 5) Да има важећу дозволу надлежног органа за обављање делатности која је предмет јавне набавке (чл. 75. ст. 1. тач. 5) Закона) Лиценца одговорног извођача радова (400,401,410,411) коју издаје Инжењерска комора Србије, са потврдом да је иста важећа, најмање једна;
  - 6) Понуђач је дужан да при састављању понуде изричито наведе да је поштовао обавезе које произлазе из важећих прописа о заштити на раду, запошљавању и условима рада, заштити животне средине, као и да гарантује да је ималац права интелектуалне својине (чл. 75. ст. 2. Закона).
- 1.2.** Понуђач који учествује у поступку предметне јавне набавке, мора испунити **додатне услове** за учешће у поступку јавне набавке, дефинисане чл. 76. Закона, и то:
- 1) да је **основан за обављање** делатности која је предмет јавне набавке
  - 2) да над понуђачем **није покренут поступак стечаја или ликвидације** односно претходни стечајни поступак
  - 3) да располаже неопходним **пословним капацитетом** и то да је претходне 3 (три обрачунске године) изградио или извео радове на објектима који су утврђени за споменик културе (најмање на три објекта народног градитељства).
  - 4) да располаже довољним **кадровским капацитетом** и то одговорних извођача радова стално запослених 1 један грађевинске струке са личном лиценцом 400, 401,410,411,
  - 5) да располаже довољним **техничким капацитетом** тј. да располаже неопходном механизацијом, грађевинским машинама и техничком опремом и алатима неопходном за реализацију радова који су предмет јавне набавке.

- 1.3.** Уколико понуђач подноси понуду са подизвођачем, у складу са чланом 80. Закона, подизвођач мора да испуњава обавезне услове из члана 75. став 1. тач. 1) до 4) Закона и услов из члана 75. став 1. тачка 5) Закона, за део набавке који ће понуђач извршити преко подизвођача.
- 1.4.** Уколико понуду подноси група понуђача, сваки понуђач из групе понуђача, мора да испуни обавезне услове из члана 75. став 1. тач. 1) до 4) Закона, а додатне услове испуњавају заједно. Услов из члана 75. став 1. тач. 5) Закона, дужан је да испуни понуђач из групе понуђача којем је поверено извршење дела набавке за који је неопходна испуњеност тог услова.

## 2. УПУТСТВО КАКО СЕ ДОКАЗУЈЕ ИСПУЊЕНОСТ УСЛОВА

Испуњеност **обавезних и додатних услова** за учешће у поступку предметне јавне набавке, у складу са чл. 77. став 4. Закона, понуђач доказује достављањем Изјаве (*Образац изјаве понуђача, дат је у поглављу V одељак 3.*), којом под пуном материјалном и кривичном одговорношћу потврђује да испуњава услове за учешће у поступку јавне набавке из чл. 75. и 76. Закона, дефинисане овом конкурсном документацијом, осим услова из члана 75. став 1. тачка 5) Закона, Лиценца одговорног извођача радова (400,401,410,411) коју издаје Инжењерска комора Србије, са потврдом да је иста важећа, најмање једна коју доставља у виду неоверене копије.

Изјава мора да буде потписана од стране овлашћеног лица понуђача и оверена печатом. Уколико Изјаву потписује лице које није уписано у регистар као лице овлашћено за заступање, потребно је уз понуду доставити овлашћење за потписивање.

**Уколико понуду подноси група понуђача,** Изјава мора бити потписана од стране овлашћеног лица сваког понуђача из групе понуђача и оверена печатом.

**Уколико понуђач подноси понуду са подизвођачем,** понуђач је дужан да достави Изјаву подизвођача (*Образац изјаве подизвођача, дат је у поглављу V одељак 3.*), потписану од стране овлашћеног лица подизвођача и оверену печатом.

Наручилац може пре доношења одлуке о додели уговора да тражи од понуђача, чија је понуда оцењена као најповољнија, да достави на увид оригинал или оверену копију свих или појединих доказа о испуњености услова.

Ако понуђач у остављеном примереном року, који не може бити краћи од 5 дана, не достави на увид оригинал или оверену копију тражених доказа, наручилац ће његову понуду одбити као неприхватљиву.

Понуђач није дужан да доставља на увид доказе који су јавно доступни на интернет страницама надлежних органа.



Понуђач је дужан да без одлагања писмено обавести наручиоца о било којој промени у вези са испуњеношћу услова из поступка јавне набавке, која наступи до доношења одлуке, односно закључења уговора, односно током важења уговора о јавној набавци и да је документује на прописани начин.

**Доказивање додатних услова:**

- 1. Услов – Основан за обављање делатности, доказује се Одлуком о оснивању или Уговор о оснивању, којим понуђач доказује да је основан за обављање делатности која је предмет јавне набавке,**

**Напомена**

- Наведени доказ се доставља као оверена фотокопија са датумом овере фотокопије после објављивања позива за достављање понуда.
- Овај доказ понуђач доставља и за подизвођаче, односно достављају сви чланови групе понуђача:

- 2. Услов – Стечај и ликвидација, доказује се Потврдом надлежног органа да над понуђачем није покренут поступак стечаја или ликвидације односно претходни стечајни поступак.**

**Напомена:**

- Наведени доказ се доставља као оверена фотокопија потврде са датумом издавања и овере фотокопије после објављивања позива за достављање понуда.
- Овај доказ понуђач доставља и за подизвођаче, односно достављају сви чланови групе понуђача:

- 3. Услов - Пословни капацитет, доказује се - Списком изведених објеката односно радова који су предмет јавне набавке, са подацима о наручиоцу, датуму, врсти радова и укупној површини објеката односно вредности изведених радова у периоду од 3 (три) године уз потврду издату и потписану од стране свих наручиоца са списка.**

- 4. Услов - Кадровски капацитет, доказује се**

- **За одговорне извођаче радова - Фотокопијом личне лиценце бр. 400, 401,410,411 са Потврдом Инжењерске коморе Србије да је наведени носилац лиценце члан Инжењерске коморе Србије и да му одлуком Суда части издата лиценца није одузета, заједно са доказима о радном статусу наведеног лица и то у зависности од начина ангажовања:**

- **За лице у сталном радном односу код понуђача – фотокопија радне књижице и МЗА обрасца, уз изјаву понуђача да ће наведено лице решењем бити именовано за одговорног извођача радова у предметној јавној набавци.**
- **За лице које није запослено код понуђача:** фотокопију уговора о делу, уговора о обављању привремених и повремених послова или други уговор о радном ангажовању на извођењу радова који су предмет ове јавне набавке уз **изјаву понуђача да ће наведено лице решењем бити именовано за одговорног извођача радова у предметној јавној набавци.**

### 3. ОБРАЗАЦ ИЗЈАВЕ О ИСПУЊАВАЊУ УСЛОВА ИЗ ЧЛ. 75. И 76. ЗАКОНА

#### ИЗЈАВА ПОНУЂАЧА О ИСПУЊАВАЊУ УСЛОВА ИЗ ЧЛ. 75. И 76. ЗАКОНА У ПОСТУПКУ ЈАВНЕ НАБАВКЕ МАЛЕ ВРЕДНОСТИ

У складу са чланом 77. став 4. Закона, под пуном материјалном и кривичном одговорношћу, као заступник понуђача, дајем следећу

#### ИЗЈАВУ

Понуђач \_\_\_\_\_ [*навести назив понуђача*] у поступку јавне набавке конзерваторско-реставраторски радови на делу комплекса Собаришице, ЈН 03/14, испуњава све услове из чл. 75. и 76. Закона, односно услове дефинисане конкурсном документацијом за предметну јавну набавку, и то:

- 1) Понуђач је регистрован код надлежног органа, односно уписан у одговарајући регистар;
- 2) Понуђач и његов законски заступник нису осуђивани за неко од кривичних дела као члан организоване криминалне групе, да није осуђиван за кривична дела против привреде, кривична дела против животне средине, кривично дело примања или давања мита, кривично дело преваре;
- 3) Понуђачу није изречена мера забране обављања делатности, која је на снази у време објаве позива за подношење понуде;
- 4) Понуђач је измирио доспеле порезе, доприносе и друге јавне дажбине у складу са прописима Републике Србије (*или стране државе када има седиште на њеној територији*);
- 5) Понуђач је поштовао обавезе које произлазе из важећих прописа о заштити на раду, запошљавању и условима рада, заштити животне средине и гарантује да је ималац права интелектуалне својине;
- 6) Понуђач испуњава додатне услове - **Основан за обављање делатности** .....
- 7) Понуђач испуњава додатне услове - **Није у стечају и ликвидацији**.....
- 8) Понуђач испуњава додатне услове - **Пословни капацитет**.....
- 9) Понуђач испуњава додатне услове - **Кадровски капацитет**.....
- 10) Понуђач испуњава додатне услове - **Технички капацитет**.....

Место: \_\_\_\_\_

Датум: \_\_\_\_\_

М.П.

Понуђач: \_\_\_\_\_

**Напомена:** Уколико понуду подноси група понуђача, Изјава мора бити потписана од стране овлашћеног лица сваког понуђача из групе понуђача и оверена печатом.

**ИЗЈАВА ПОДИЗВОЂАЧА  
О ИСПУЊАВАЊУ УСЛОВА ИЗ ЧЛ. 75. ЗАКОНА У ПОСТУПКУ ЈАВНЕ  
НАБАВКЕ МАЛЕ ВРЕДНОСТИ**

У складу са чланом 77. став 4. Закона, под пуном материјалном и кривичном одговорношћу, као заступник подизвођача, дајем следећу

**ИЗЈАВУ**

Подизвођач \_\_\_\_\_ [навести назив подизвођача] у поступку јавне набавке конзерваторско-рестаураторски радови на делу комплекса Собаришице, ЈН 03/14, испуњава све услове из чл. 75. Закона, односно услове дефинисане конкурсном документацијом за предметну јавну набавку, и то:

- 1) Подизвођач је регистрован код надлежног органа, односно уписан у одговарајући регистар;
- 2) Подизвођач и његов законски заступник нису осуђивани за неко од кривичних дела као члан организоване криминалне групе, да није осуђиван за кривична дела против привреде, кривична дела против животне средине, кривично дело примања или давања мита, кривично дело преваре;
- 3) Подизвођачу није изречена мера забране обављања делатности, која је на снази у време објаве позива за подношење понуде;
- 4) Подизвођач је измирио доспеле порезе, доприносе и друге јавне дажбине у складу са прописима Републике Србије (или стране државе када има седиште на њеној територији).

Место: \_\_\_\_\_

Датум: \_\_\_\_\_

М.П.

Подизвођач:

\_\_\_\_\_

**Уколико понуђач подноси понуду са подизвођачем, Изјава мора бити потписана од стране овлашћеног лица подизвођача и оверена печатом.**

## ***У УПУТСТВО ПОНУЂАЧИМА КАКО ДА САЧИНЕ ПОНУДУ***

### ***1. ПОДАЦИ О ЈЕЗИКУ НА КОЈЕМ ПОНУДА МОРА ДА БУДЕ САСТАВЉЕНА***

Понуђач подноси понуду на српском језику.

### ***2. НАЧИН НА КОЈИ ПОНУДА МОРА ДА БУДЕ САЧИЊЕНА***

Понуђач понуду подноси непосредно или путем поште у затвореној коверти или кутији, затворену на начин да се приликом отварања понуда може са сигурношћу утврдити да се први пут отвара.

На полеђини коверте или на кутији навести назив и адресу понуђача.

У случају да понуду подноси група понуђача, на коверти је потребно назначити да се ради о групи понуђача и навести називе и адресу свих учесника у заједничкој понуди.

Понуду доставити на адресу Понуду доставити на адресу: **Крагујевачког октобра 184 34 000 Крагујевац**, са назнаком: **„Понуда за јавну набавку –радови конзерваторско-реставраторски радови на делу комплекса Собрашица, ЈН бр. 03/2014 - НЕ ОТВАРАТИ”**.

Понуда се сматра благовременом уколико је примљена од стране наручиоца до **04.08.2014 год до 12 часова**

Наручилац ће, по пријему одређене понуде, на коверти, односно кутији у којој се понуда налази, обележити време пријема и евидентирати број и датум понуде према редоследу приспећа. Уколико је понуда достављена непосредно наручилац ће понуђачу предати потврду пријема понуде. У потврди о пријему наручилац ће навести датум и сат пријема понуде.

Понуда коју наручилац није примио у року одређеном за подношење понуда, односно која је примљена по истеку дана и сата до којег се могу понуде подносити, сматраће се неблаговременом.

### ***3. ПАРТИЈЕ***

Уколико је предмет јавне набавке обликован у више партија, саставни део конкурсне документације ће бити обавештење о могућности да понуђач може да поднесе понуду за једну или више партија, у ком случају ће у овом делу конкурсне документације наручилац предвидети да је понуђач дужан да у понуди наведе да ли се иста односи на целокупну набавку или само на одређене партије. У случају да је предмет јавне набавке обликован у више партија, наручилац треба да да и упутство о начину на који понуда мора да буде поднета, како би се омогућило оцењивање за сваку партију посебно

### ***4. ПОНУДА СА ВАРИЈАНТАМА***

Подношење понуде са варијантама није дозвољено.

### ***5. НАЧИН ИЗМЕНЕ, ДОПУНЕ И ОПОЗИВА ПОНУДЕ***

У року за подношење понуде понуђач може да измени, допуни или опозове своју понуду на начин који је одређен за подношење понуде.

Понуђач је дужан да јасно назначи који део понуде мења односно која документа накнадно доставља.

Измену, допуну или опозив понуде треба доставити на адресу: **Завод за заштиту споменика културе Крагујевац**

**Крагујевачког октобра 184.**

„Изнамена понуде за јавну набавку– радови **ЈН бр. 03/2014 - НЕ ОТВАРАТИ**” или „Допуна понуде за јавну набавку–, радови **ЈН бр. 03./2014- НЕ ОТВАРАТИ**” или „Опозив понуде за јавну набавку– радови **ЈН бр. 03./2014/ - НЕ ОТВАРАТИ**” или „Изнамена и допуна понуде за јавну набавку – радови **ЈН бр. 03./2014/ - НЕ ОТВАРАТИ**”.

На полеђини коверте или на кутији навести назив и адресу понуђача. У случају да понуду подноси група понуђача, на коверти је потребно назначити да се ради о групи понуђача и навести називе и адресу свих учесника у заједничкој понуди.

По истеку рока за подношење понуда понуђач не може да повуче нити да мења своју понуду.

## **6. УЧЕСТВОВАЊЕ У ЗАЈЕДНИЧКОЈ ПОНУДИ ИЛИ КАО ПОДИЗВОЂАЧ**

Понуђач може да поднесе само једну понуду.

Понуђач који је самостално поднео понуду не може истовремено да учествује у заједничкој понуди или као подизвођач, нити исто лице може учествовати у више заједничких понуда.

У Обрасцу понуде (поглавље **VII**), понуђач наводи на који начин подноси понуду, односно да ли подноси понуду самостално, или као заједничку понуду, или подноси понуду са подизвођачем.

## **7. ПОНУДА СА ПОДИЗВОЂАЧЕМ**

Уколико понуђач подноси понуду са подизвођачем дужан је да у Обрасцу понуде (поглавље **VII**) наведе да понуду подноси са подизвођачем, проценат укупне вредности набавке који ће поверити подизвођачу, а који не може бити већи од 50%, као и део предмета набавке који ће извршити преко подизвођача.

Понуђач у Обрасцу понуде наводи назив и седиште подизвођача, уколико ће делимично извршење набавке поверити подизвођачу.

Уколико уговор о јавној набавци буде закључен између наручиоца и понуђача који подноси понуду са подизвођачем, тај подизвођач ће бити наведен и у уговору о јавној набавци.

Понуђач је дужан да за подизвођаче достави доказе о испуњености услова који су наведени у поглављу **V** конкурсне документације, у складу са упутством како се доказује испуњеност услова (Образац изјаве из поглаваља **V** одељак **3.**).

Понуђач у потпуности одговара наручиоцу за извршење обавеза из поступка јавне набавке, односно извршење уговорних обавеза, без обзира на број подизвођача.

Понуђач је дужан да наручиоцу, на његов захтев, омогући приступ код подизвођача, ради утврђивања испуњености тражених услова.

## **8. ЗАЈЕДНИЧКА ПОНУДА**

Понуду може поднети група понуђача.

Уколико понуду подноси група понуђача, саставни део заједничке понуде мора бити споразум којим се понуђачи из групе међусобно и према наручиоцу обавезују на извршење јавне набавке, а који обавезно садржи податке из члана 81. ст. 4. тач. 1) до 6) Закона и то податке о:

- члану групе који ће бити носилац посла, односно који ће поднети понуду и који ће заступати групу понуђача пред наручиоцем,
- понуђачу који ће у име групе понуђача потписати уговор,
- понуђачу који ће у име групе понуђача дати средство обезбеђења,
- понуђачу који ће издати рачун,
- рачуну на који ће бити извршено плаћање,
- обавезама сваког од понуђача из групе понуђача за извршење уговора.

Група понуђача је дужна да достави све доказе о испуњености услова који су наведени у поглављу V конкурсне документације, у складу са упутством како се доказује испуњеност услова (Образац изјаве из поглавља V одељак 3.).

Понуђачи из групе понуђача одговарају неограничено солидарно према наручиоцу.

Задруга може поднети понуду самостално, у своје име, а за рачун задругара или заједничку понуду у име задругара.

Ако задруга подноси понуду у своје име за обавезе из поступка јавне набавке и уговора о јавној набавци одговара задруга и задругари у складу са законом.

Ако задруга подноси заједничку понуду у име задругара за обавезе из поступка јавне набавке и уговора о јавној набавци неограничено солидарно одговарају задругари.

## **9. НАЧИН И УСЛОВИ ПЛАЋАЊА, ГАРАНТНИ РОК, КАО И ДРУГЕ ОКОЛНОСТИ ОД КОЈИХ ЗАВИСИ ПРИХВАТЉИВОСТ ПОНУДЕ**

### **9.1. Захтеви у погледу начина, рока и услова плаћања.**

Рок плаћања је 8 дана [рок мора бити дефинисан у складу са Законом о роковима измирења новчаних обавеза у комерцијалним трансакцијама („Сл. гласник РС” бр. 119/2012)], од дана достављања привремених ситуација односно окончане ситуације, на основу документа који испоставља понуђач, а којим је потврђено (*извођење радова*).

Плаћање се врши уплатом на рачун понуђача.

Понуђачу је дозвољено да захтева аванс.

### **9.2. Захтеви у погледу гарантног рока**

Гаранција конзерваторско-рестаураторских радова –не може бити краћа од .24 месеца од дана ( завршетка радова).

### **9.3. Захтев у погледу рока (испоруке добара, извршења услуге, извођења радова)**

Рок (*извођења радова*) не може бити дужи од 30 дана од дана увођења у посао.

Дан почетка (*извођења радова*) – уписом Надзорног органа Наручиоца у грађ. дневник да је Извођач уведен у посао.

### **9.4. Захтев у погледу рока важења понуде**

Рок важења понуде не може бити краћи од 30 дана од дана отварања понуда.

У случају истека рока важења понуде, наручилац је дужан да у писаном облику затражи од понуђача продужење рока важења понуде.

Понуђач који прихвати захтев за продужење рока важења понуде на може мењати понуду.

#### **10. ВАЛУТА И НАЧИН НА КОЈИ МОРА ДА БУДЕ НАВЕДЕНА И ИЗРАЖЕНА ЦЕНА У ПОНУДИ**

Цена мора бити исказана у динарима, са и без пореза на додатну вредност, са урачунатим свим трошковима које понуђач има у реализацији предметне јавне набавке, с тим да ће се за оцену понуде узимати у обзир цена без пореза на додатну вредност.

Цена је фиксна и не може се мењати.

Ако је у понуди исказана неуобичајено ниска цена, наручилац ће поступити у складу са чланом 92. Закона.

Ако понуђена цена укључује увозну царину и друге дажбине, понуђач је дужан да тај део одвојено исказе у динарима.

#### **11. ПОДАЦИ О ДРЖАВНОМ ОРГАНУ ИЛИ ОРГАНИЗАЦИЈИ, ОДНОСНО ОРГАНУ ИЛИ СЛУЖБИ ТЕРИТОРИЈАЛНЕ АУТОНОМИЈЕ ИЛИ ЛОКАЛНЕ САМОУПРАВЕ ГДЕ СЕ МОГУ БЛАГОВРЕМЕНО ДОБИТИ ИСПРАВНИ ПОДАЦИ О ПОРЕСКИМ ОБАВЕЗАМА, ЗАШТИТИ ЖИВОТНЕ СРЕДИНЕ, ЗАШТИТИ ПРИ ЗАПОШЉАВАЊУ, УСЛОВИМА РАДА И СЛ., А КОЈИ СУ БЕЗАНИ ЗА ИЗВРШЕЊЕ УГОВОРА О ЈАВНОЈ НАБАВЦИ**

Подаци о пореским обавезама се могу добити у Пореској управи, Министарства финансија и привреде.

Подаци о заштити животне средине се могу добити у Агенцији за заштиту животне средине и у Министарству енергетике, развоја и заштите животне средине.

Подаци о заштити при запошљавању и условима рада се могу добити у Министарству рада, запошљавања и социјалне политике.

#### **12. ПОДАЦИ О ВРСТИ, САДРЖИНИ, НАЧИНУ ПОДНОШЕЊА, ВИСИНИ И РОКОВИМА ОБЕЗБЕЂЕЊА ИСПУЊЕЊА ОБАВЕЗА ПОНУЂАЧА**

##### **I Понуђач је дужан да у понуди достави:**

*Средство финансијског обезбеђења за озбиљност понуде и то бланко сопствену меницу, која мора бити евидентирана у Регистру меница и овлашћења Народне банке Србије. Меница мора бити оверена печатом и потписана од стране лица овлашћеног за заступање, а уз исту мора бити достављено попуњено и оверено менично овлашћење – писмо, са назначеним износом од 10% [наручилац наводи проценат, у складу са подзаконским актом, а тај проценат не може бити већи од 10%] од укупне*



вредности понуде без ПДВ-а. Уз меницу мора бити достављена копија картона депонованих потписа који је издат од стране пословне банке коју понуђач наводи у меничном овлашћењу – писму. Рок важења менице је **30** дана од дана отварања понуда [средство обезбеђења за озбиљност понуде треба да траје најмање колико и важење понуде].

Наручилац ће уновчити меницу дату уз понуду уколико: понуђач након истека рока за подношење понуда повуче, опозове или измени своју понуду; понуђач коме је додељен уговор благовремено не потпише уговор о јавној набавци; понуђач коме је додељен уговор не поднесе средство обезбеђења за добро извршење посла у складу са захтевима из конкурсне документације.

Наручилац ће вратити менице понуђачима са којима није закључен уговор, одмах по закључењу уговора са изабраним понуђачем.

Уколико понуђач не достави меницу понуда ће бити одбијена као неприхватљива.

## **II Изабрани понуђач је дужан да достави:**

**1) Банкарску гаранцију за повраћај авансног плаћања** [само уколико у конкурсној документацији наручилац наведе да је дозвољено авансно плаћање] Изабрани понуђач се обавезује да у тренутку закључења уговора наручиоцу достави банкарску гаранцију за повраћај авансног плаћања, која ће бити са клаузулама: безусловна и платива на први позив. Банкарска гаранција за повраћај авансног плаћања издаје се у висини плаћеног аванса са ПДВ-ом, и мора да траје најкраће до правдања аванса. Уколико наручилац у конкурсној документацији наведе да је дозвољено авансно плаћање, наручилац не може исплатити ниједан износ пре него што прими тражено средство финансијског обезбеђења за повраћај авансног плаћања. Висина банкарске гаранције за повраћај авансног плаћања може се смањити ако та гаранција покрива делимичне или сукцесивне испоруке или ситуационо извођење радова, када је то дозвољено, при чему мора бити наведен и начин смањивања вредности гарантованог износа. Поднета банкарска гаранција не може да садржи додатне услове за исплату, краће рокове од оних које одреди наручилац, мањи износ од оног који одреди наручилац или промењену месну надлежност за решавање спорова. Понуђач може поднети гаранцију стране банке само ако је тој банци додељен кредитни рејтинг коме одговара најмање ниво кредитног квалитета 3 (инвестициони ранг).

**2) Банкарску гаранцију за добро извршење посла** - Изабрани понуђач се обавезује да у року од 7 дана од дана закључења уговора [или у тренутку закључења уговора, а најкасније до прве испоруке], преда наручиоцу банкарску гаранцију за добро извршење посла, која ће бити са клаузулама: безусловна и платива на први позив. Банкарска гаранција за добро извршење посла издаје се у висини од 10% од укупне вредности уговора без ПДВ-а, са роком важности који је 30 (тридесет) дана дужи од истека рока за коначно извршење посла [овај рок може бити најмање 5 дана дужи од истека рока за коначно извршење посла]. Ако се за време трајања уговора промене рокови за извршење уговорне обавезе, важност банкарске гаранције за добро извршење посла мора да се продужи. Наручилац ће уновчити банкарску гаранцију за добро извршење посла у случају да понуђач не буде извршавао своје уговорне



обавезе у роковима и на начин предвиђен уговором. Поднета банкарска гаранција не може да садржи додатне услове за исплату, краће рокове, мањи износ или промењену месну надлежност за решавање спорова. Понуђач може поднети гаранцију стране банке само ако је тој банци додељен кредитни рејтинг коме одговара најмање ниво кредитног квалитета 3 (инвестициони ранг).

**3) Банкарску гаранцију за отклањање грешака у гарантном року** Изабрани понуђач се обавезује да у тенутку примопредаје предмета јавне набавке преда наручиоцу банкарску гаранцију за отклањање грешака у гарантном року, која ће бити са клаузулама: безусловна и платива на први позив. Банкарска гаранција за отклањање грешака у гарантном року се издаје у висини 5% од укупне вредности уговора, без ПДВ-а [може се захтевати максимално 10%]. Рок важења банкарске гаранције мора бити 5 (пет) дана дужи од гарантног рока. Наручилац ће уновчити банкарску гаранцију за отклањање грешака у гарантном року у случају да изабрани понуђач не изврши обавезу отклањања квара који би могао да умањи могућност коришћења предмета уговора у гарантном року.

### **13. ЗАШТИТА ПОВЕРЉИВОСТИ ПОДАТАКА КОЈЕ НАРУЧИЛАЦ СТАВЉА ПОНУЂАЧИМА НА РАСПОЛАГАЊЕ, УКЉУЧУЈУЋИ И ЊИХОВЕ ПОДИЗВОЂАЧЕ**

Предметна набавка не садржи поверљиве информације које наручилац ставља на располагање.

### **14. ДОДАТНЕ ИНФОРМАЦИЈЕ ИЛИ ПОЈАШЊЕЊА У ВЕЗИ СА ПРИПРЕМАЊЕМ ПОНУДЕ**

Заинтересовано лице може, у писаном облику [путем поште на адресу наручиоца, електронске поште на e-mail [kgheritage@gmail.com](mailto:kgheritage@gmail.com) или факсом на број 034/ 335-347 тражити од наручиоца додатне информације или појашњења у вези са припремањем понуде, најкасније 5 дана пре истека рока за подношење понуде.

Наручилац ће заинтересованом лицу у року од 3 (три) дана од дана пријема захтева за додатним информацијама или појашњењима конкурсне документације, одговор доставити у писаном облику и истовремено ће ту информацију објавити на Порталу јавних набавки и на својој интернет страници.

Додатне информације или појашњења упућују се са напоменом „Захтев за додатним информацијама или појашњењима конкурсне документације, **ЈН бр. 03/2014**”.

Ако наручилац измени или допуни конкурсну документацију 8 или мање дана пре истека рока за подношење понуда, дужан је да продужи рок за подношење понуда и објави обавештење о продужењу рока за подношење понуда.

По истеку рока предвиђеног за подношење понуда наручилац не може да мења нити да допуњује конкурсну документацију.

Тражење додатних информација или појашњења у вези са припремањем понуде телефоном није дозвољено.

Комуникација у поступку јавне набавке врши се искључиво на начин одређен чланом 20. Закона.

## **15. ДОДАТНА ОБЈАШЊЕЊА ОД ПОНУЂАЧА ПОСЛЕ ОТВАРАЊА ПОНУДА И КОНТРОЛА КОД ПОНУЂАЧА ОДНОСНО ЊЕГОВОГ ПОДИЗВОЂАЧА**

После отварања понуда наручилац може приликом стручне оцене понуда да у писаном облику захтева од понуђача додатна објашњења која ће му помоћи при прегледу, вредновању и упоређивању понуда, а може да врши контролу (увид) код понуђача, односно његовог подизвођача (члан 93. Закона).

Уколико наручилац оцени да су потребна додатна објашњења или је потребно извршити контролу (увид) код понуђача, односно његовог подизвођача, наручилац ће понуђачу оставити примерени рок да поступи по позиву наручиоца, односно да омогући наручиоцу контролу (увид) код понуђача, као и код његовог подизвођача.

Наручилац може уз сагласност понуђача да изврши исправке рачунских грешака уочених приликом разматрања понуде по окончаном поступку отварања.

У случају разлике између јединичне и укупне цене, меродавна је јединична цена.

Ако се понуђач не сагласи са исправком рачунских грешака, наручилац ће његову понуду одбити као неприхватљиву.

## **16. ДОДАТНО ОБЕЗБЕЂЕЊЕ ИСПУЊЕЊА УГОВОРНИХ ОБАВЕЗА ПОНУЂАЧА КОЈИ СЕ НАЛАЗЕ НА СПИСКУ НЕГАТИВНИХ РЕФЕРЕНЦИ**

Понуђач који се налази на списку негативних референци који води Управа за јавне набавке, у складу са чланом 83. Закона, а који има негативну референцу за предмет набавке који није истоврстан предмету ове јавне набавке, а уколико таквом понуђачу буде додељен уговор, дужан је да у тренутку закључења уговора преда наручиоцу **банкарску гаранцију за добро извршење посла**, која ће бити са клаузулама: безусловна и платива на први позив. Банкарска гаранција за добро извршење посла издаје се у висини **од 15%**, (уместо 10% из тачке 12. Упутства понуђачима како да сачине понуду) од укупне вредности уговора без ПДВ-а, са роком важности који је 30 (тридесет) дана дужи од истека рока за коначно извршење посла. Ако се за време трајања уговора промене рокови за извршење уговорне обавезе, важност банкарске гаранције за добро извршење посла мора да се продужи.

## **17. ВРСТА КРИТЕРИЈУМА ЗА ДОДЕЛУ УГОВОРА, ЕЛЕМЕНТИ КРИТЕРИЈУМА НА ОСНОВУ КОЈИХ СЕ ДОДЕЉУЈЕ УГОВОР И МЕТОДОЛОГИЈА ЗА ДОДЕЛУ ПОНДЕРА ЗА СВАКИ ЕЛЕМЕНТ КРИТЕРИЈУМА**

Избор најповољније понуде ће се извршити применом критеријума „Најнижа понуђена цена“.

## **18. ЕЛЕМЕНТИ КРИТЕРИЈУМА НА ОСНОВУ КОЈИХ ЋЕ НАРУЧИЛАЦ ИЗВРШИТИ ДОДЕЛУ УГОВОРА У СИТУАЦИЈИ КАДА ПОСТОЈЕ ДВЕ ИЛИ ВИШЕ ПОНУДА СА ЈЕДНАКИМ БРОЈЕМ ПОНДЕРА ИЛИ ИСТОМ ПОНУЂЕНОМ ЦЕНОМ**

Уколико две или више понуда имају исту најнижу понуђену цену, као најповољнија биће изабрана понуда оног понуђача који је понудио дужи гарантни рок. У случају

истог понуђеног гарантног рока, као најповољнија биће изабрана понуда оног понуђача који је понудио краћи рок испоруке.

## **19. ПОШТОВАЊЕ ОБАВЕЗА КОЈЕ ПРОИЗИЛАЗЕ ИЗ ВАЖЕЋИХ ПРОПИСА**

Понуђач је дужан да у оквиру своје понуде достави изјаву дату под кривичном и материјалном одговорношћу да је поштовао све обавезе које произилазе из важећих прописа о заштити на раду, запошљавању и условима рада, заштити животне средине, као и да гарантује да је ималац права интелектуалне својине. (**Образац изјаве из поглавља V одељак 3.**).

## **20. КОРИШЋЕЊЕ ПАТЕНТА И ОДГОВОРНОСТ ЗА ПОВРЕДУ ЗАШТИЋЕНИХ ПРАВА ИНТЕЛЕКТУАЛНЕ СВОЈИНЕ ТРЕЋИХ ЛИЦА**

Накнаду за коришћење патената, као и одговорност за повреду заштићених права интелектуалне својине трећих лица сноси понуђач.

## **21. НАЧИН И РОК ЗА ПОДНОШЕЊЕ ЗАХТЕВА ЗА ЗАШТИТУ ПРАВА ПОНУЂАЧА**

Захтев за заштиту права може да поднесе понуђач, односно свако заинтересовано лице, или пословно удружење у њихово име.

Захтев за заштиту права подноси се Републичкој комисији, а предаје наручиоцу. Примерак захтева за заштиту права подносилац истовремено доставља Републичкој комисији. Захтев за заштиту права се доставља непосредно, електронском поштом на e-mail. [kgheritage@gmail.com](mailto:kgheritage@gmail.com), факсом на број. 034/335-347 или препорученом поштом са повратницом. Захтев за заштиту права се може поднети у току целог поступка јавне набавке, против сваке радње наручиоца, осим уколико Законом није другачије одређено. О поднетом захтеву за заштиту права наручилац обавештава све учеснике у поступку јавне набавке, односно објављује обавештење о поднетом захтеву на Порталу јавних набавки, најкасније у року од 2 дана од дана пријема захтева.

Уколико се захтевом за заштиту права оспорава врста поступка, садржина позива за подношење понуда или конкурсне документације, захтев ће се сматрати благовременим уколико је примљен од стране наручиоца најкасније 3 дана пре истека рока за подношење понуда, без обзира на начин достављања. У том случају подношења захтева за заштиту права долази до застоја рока за подношење понуда.

После доношења одлуке о додели уговора из чл. 108. Закона или одлуке о обустави поступка јавне набавке из чл. 109. Закона, рок за подношење захтева за заштиту права је 5 дана од дана пријема одлуке.

Захтевом за заштиту права не могу се оспоравати радње наручиоца предузете у поступку јавне набавке ако су подносиоцу захтева били или могли бити познати разлози за његово подношење пре истека рока за подношење понуда, а подносилац захтева га није поднео пре истека тог рока.

Ако је у истом поступку јавне набавке поново поднет захтев за заштиту права од стране истог подносиоца захтева, у том захтеву се не могу оспоравати радње наручиоца за које је подносилац захтева знао или могао знати приликом подношења претходног захтева.

Подносилац захтева је дужан да на рачун буџета Републике Србије уплати таксу од 40.000,00 динара (број жиро рачуна: 840-742221843-57, позив на број 50-016, сврха: Републичка административна такса са назнаком набавке на коју се односи, корисник: Буџет Републике Србије).

Поступак заштите права понуђача регулисан је одредбама чл. 138. - 167. Закона.

## **22. РОК У КОЈЕМ ЋЕ УГОВОР БИТИ ЗАКЉУЧЕН**

Уговор о јавној набавци ће бити закључен са понуђачем којем је додељен уговор у року од 8 дана од дана протеча рока за подношење захтева за заштиту права из члана 149. Закона.

У случају да је поднета само једна понуда наручилац може закључити уговор пре истека рока за подношење захтева за заштиту права, у складу са чланом 112. став 2. тачка 5) Закона.

## VI ОБРАЗАЦ ПОНУДЕ

Понуда бр \_\_\_\_\_ од \_\_\_\_\_ за јавну набавку, радова – конзерваторско-реставраторски радови на делу комплексу Собаришице, ЈН број 03/14

### 1) ОПШТИ ПОДАЦИ О ПОНУЂАЧУ

|  |  |
|--|--|
| Назив понуђача:                              |  |
| Адреса понуђача:                             |  |
| Матични број понуђача:                       |  |
| Порески идентификациони број понуђача (ПИБ): |  |
| Име особе за контакт:                        |  |
| Електронска адреса понуђача (e-mail):        |  |
| Телефон:                                     |  |
| Телефакс:                                    |  |
| Број рачуна понуђача и назив банке:          |  |
| Лице овлашћено за потписивање уговора        |  |

### 2) ПОНУДУ ПОДНОСИ:

|                                 |
|---------------------------------|
| <b>А) САМОСТАЛНО</b>            |
| <b>Б) СА ПОДИЗВОЂАЧЕМ</b>       |
| <b>В) КАО ЗАЈЕДНИЧКУ ПОНУДУ</b> |

**Напомена:** заокружити начин подношења понуде и уписати податке о подизвођачу, уколико се понуда подноси са подизвођачем, односно податке о свим учесницима заједничке понуде, уколико понуду подноси група понуђача

### 3) ПОДАЦИ О ПОДИЗВОЂАЧУ

|    |   |  |
|----|---|--|
| 1) | Назив подизвођача:  |  |
|    | Адреса:   |  |
|    | Матични број:   |  |
|    | Порески идентификациони број:                                 |  |
|    | Име особе за контакт:   |  |
|    | Процент укупне вредности набавке који ће извршити подизвођач: |  |
|    | Део предмета набавке који ће извршити подизвођач:             |  |
| 2) | Назив подизвођача:  |  |
|    | Адреса:   |  |
|    | Матични број:   |  |
|    | Порески идентификациони број:                                 |  |
|    | Име особе за контакт:   |  |
|    | Процент укупне вредности набавке који ће извршити подизвођач: |  |
|    | Део предмета набавке који ће извршити подизвођач:             |  |

**Напомена:**

Табелу „Подаци о подизвођачу“ попуњавају само они понуђачи који подносе понуду са подизвођачем, а уколико има већи број подизвођача од места предвиђених у табели, потребно је да се наведени образац копира у довољном броју примерака, да се попуни и достави за сваког подизвођача.

#### 4) ПОДАЦИ О УЧЕСНИКУ У ЗАЈЕДНИЧКОЈ ПОНУДИ

|    |                                      |  |
|----|--------------------------------------|--|
| 1) | Назив учесника у заједничкој понуди: |  |
|    | Адреса:                              |  |
|    | Матични број:                        |  |
|    | Порески идентификациони број:        |  |
|    | Име особе за контакт:                |  |
| 2) | Назив учесника у заједничкој понуди: |  |
|    | Адреса:                              |  |
|    | Матични број:                        |  |
|    | Порески идентификациони број:        |  |
|    | Име особе за контакт:                |  |
| 3) | Назив учесника у заједничкој понуди: |  |
|    | Адреса:                              |  |
|    | Матични број:                        |  |
|    | Порески идентификациони број:        |  |
|    | Име особе за контакт:                |  |

**Напомена:**

Табелу „Подаци о учеснику у заједничкој понуди“ попуњавају само они понуђачи који подносе заједничку понуду, а уколико има већи број учесника у заједничкој понуди од места предвиђених у табели, потребно је да се наведени образац копира у довољном броју примерака, да се попуни и достави за сваког понуђача који је учесник у заједничкој понуди.

**5) ОПИС ПРЕДМЕТА НАБАВКЕ. Радови конзерваторско-рестаураторски радови на делу комплекса Собрашице.ПРЕДМЕР И ПРЕДРАЧУН РАДОВА НА САНАЦИЈИ И КОНЗЕРВАЦИЈИ ДЕЛА КОМПЛЕКСА СОБРАШИЦЕ 6 - 15 У СЕЛУ ЛУЖНИЦЕ, ОПШТИНА КРАГУЈЕВАЦ**  
**3. фаза радова**

| Ред. Бр. | Јединица Мере | Количина | Јединична цена | Износ (динара) |
|----------|---------------|----------|----------------|----------------|
|----------|---------------|----------|----------------|----------------|

**А. ПРИПРЕМНИ РАДОВИ НА СОБРАШИЦАМА 6 – 15**

|   |  |    |         |   |  |
|---|--|----|---------|---|--|
| 1 | Извршити рашчишћавање терена пре почетка, као и након свих изведених радова, око и унутар самих собрашица, а у појасу од око 2,00 m од приступних страна собрашица. Посечену прониклу вегетацију, сатруло лишће са наталоженом земљом и остали отпадни материјал и шут прикупити, изнети, утоварити на камион и одвести на депонију коју одреди инвеститор. Плаћа се једанпут без обзира на број чишћења Обрачун по m2 рашчишћене површине | m2 | 321.00  | x |  |
| 2 | Извршити безбедну демонтажу постојећег кровног покривача – ћерамиде старог формата, заједно са слемом и грбинама, са класирањем здраве, уз њено чишћење четком са природним влакнима, прањем чистом водом и слагањем на удаљености од макс. 10,00 m. Шут прикупити, изнети, утоварити на камион и одвести на депонију коју одреди инвеститор. Обрачун по m2 косе површине крова  | m2 | 255. 00 | x |  |
| 3 | Извршити, пажљиво, демонтажу цепаних храстових баскија – подлоге са кровне конструкције. Извршити класирање баскија, уз чишћење и слагање на даљину до 10,00 m. Шут прикупити, изнети, утоварити на камион и одвести на депонију коју одреди инвеститор. Обрачун по m2 косе површине крова   | m2 | 255.00  | x |  |



|   |  |    |        |   |  |
|---|--|----|--------|---|--|
| 4 | <p>Евидентирање свих неадекватних елемената кровне конструкције: слемењача, грбина, рогова, стубића и др. Извршити њихову демонтажу и одабир здраве грађе са обележавањем, чишћењем и одлагањем, за поновну уградњу, на даљину до 10,00 m, уз истовремено исцртавање, како би се израдили нови недостајући / оштећени / трули / необрађени елементи.<br/>Обрачун по m2 косе површине крова</p>   | m2 | 255.00 | x |  |
| 5 | <p>Евидентирање и одабир елемената (већих пресека) дрвене конструкције тела собрашица: насеница, рожњача, тавањача, стубова, греда темељача и др, заједно са косницима и оградним гредицама (елементи мањег пресека), са обележавњем недостајућих / оштећених / трулих елемената и њиховим исцртавањем како би се израдили нови елементи. Извршити пажљиву демонтажу само оштећених дрвених елемената (уз сва потребна помоћна средства: дизалицу, подупираче и сл.). Шут прикупити, изнети, утоварити на камион и одвести на депонију коју одреди инвеститор.<br/>Обрачун по m2 вертикалне површине дрвене „бондручне“ конструкције</p> | m2 | 161.53 | x |  |
|   | <p><b>УКУПНО А: припремни радови на Собрашицама 6-15</b></p>   |    |        |   |  |

**Б.РАДОВИ НА САНАЦИЈИ И КОНЗЕРВАЦИЈИ СОБРАШИЦА 6 – 15**

|    |  |    |       |   |  |
|----|--|----|-------|---|--|
| 1  | Извршити откопавање земље испод веома утонулих камених темељних блокова - самаца и њихово нивелисање, површине око 0,8x0,8m по комаду, са консолидацијом терена – насипањем и набијањем шљунка, па подбетониравањем набијеним бетоном марке МБ 20 (све то у мин. слојевима од по 10 cm) сваког блока понаособ. Шут прикупити, изнети, утоварити на камион и одвести на депонију коју одреди инвеститор.<br>Обрачун по ком. утолнулих блокова |    | 60.00 | x |  |
| 2. | Извршити прање свих камених блокова - самаца челичним четкама и чистом водом, при чему треба водити рачуна о нивелацији и планирању терена.<br>Обрачун по ком. камених блокова   |    | 60.00 | x |  |
| 3. | Набавка, израда и замена оштећених делова конструкције тела собрашица: насеница, рожњача, тавањача, стубова, греда темељача и др, заједно са косницима и оградним гредицама, од суве и првокласне хростове грађе, по пројекту и узору на постојећу (са обавезним урезивањем на преклопима). Све нове елементе конструкције ручно тесарски обрадити, извршити заштиту и импрегнацију, па их пажљиво уградити.<br>Обрачун по м3 уграђене грађе | м3 | 4.40  | x |  |
| 4. | Набавка, израда и замена оштећених и дотрајалих делова кровне конструкције, у свему према аналогним, од суве и првокласне хростове грађе: слемењаче, грбине, ћенарке и рогове. Нове елементе кровне конструкције ручно тесарски обрадити, извршити заштиту и импрегнацију, па их пажљиво уградити.<br>Обрачун по м3 уграђене грађе   | м3 | 6.50  | x |  |

|    |   |    |        |   |  |
|----|---|----|--------|---|--|
| 5. | <p>Неоштећене делове дрвене кровне конструкције и конструкције тела собрашица детаљно прегледати, очистити, па извршити пломбирање евентуалних малих оштећења епоксидним двокомпонентним лепком „Донил“ и струготином од исте врсте дрвета (по упутству пројектанта). Све елементе који су већ замењени и здрави су, а неадекватно обрађени, ручно притесати и обрадити по угледу на аутентичне.</p> <p>Обрачун по м2 елемената који се обрађују</p>  | m2 | 256.80 | x |  |
| 6. | <p>Набавка, израда и уградња цепаних храстових баскија за постављање ћерамиде за око 50% кровне површине. Нове баскије ручно тесарски обрадити, тј. исцепати, извршити њихову заштиту и импрегнацију, па их пажљиво уградити заједно са оригиналним демонтираним баскијама. Приликом уградње размак између баскија максимално смањити, тј. уградити их што гушће.</p> <p>Обрачун по м2 косе површине крова</p>  | m2 | 255.00 | x |  |
| 7. | <p>Извршити препокривање собрашица ускладиштеном донираном ћерамидом старог формата са додатком до 30% нове или старе по узору на постојећу, преко подлоге од храстових цепаних баскија. Ћерамиду пажљиво уградити - поставити усудо. Хоризонтални почетни и сваки трећи ред ћерамиде анкеровати хафтерима од поцинкованог лима дим. 10,0 x 2,5 cm, који улазе у цену препокривања. У цену улази и извођење слемена и грбина од ћерамиде у кречном малтеру, монтирање мале скеле, као и превоз набављене количине ћерамиде и прикупљеног шута на крају изведених радова.</p> <p>Обрачун по м2 косе површине крова</p> | m2 | 255.00 | x |  |

|    |   |  |        |   |  |
|----|---|--|--------|---|--|
| 8. | Извршити конзервацију свих дрвених делова собрашица премазивањем адекватним садолином са раствором воска (или неким другим средством за конзервацију и заштиту дрвета) и средством против црвоточина, у просеку 10 l по собрашици. Наносити четком у два премаза. Све дрвене елементе претходно очистити од прљавштине челичном четком и премазати средством за противпожарну заштиту.<br>Обрачун по ком. Собрашица |  | 10.00  | x |  |
| 9. | Ручна израда закивака од кованог гвожђа, облика и димензија по угледу на оригиналне. Предвидети количину закивака у односу на дрвене елементе који се мењају и санирају.<br>Обрачун по ком. закивка   |  | 400.00 | x |  |
|    | <b>УКУПНО Б: радови на санацији и конзервацији Собрашица 6-15</b>   |  |        |   |  |

## **РЕКАПИТУЛАЦИЈА**

**ПРИПРЕМНИ РАДОВИ НА СОБРАШИЦАМА 6 – 15:**

**РАДОВИ НА САНАЦИЈИ И КОНЗЕРВАЦИЈИ СОБРАШИЦА 6 – 15:**

**УКУПНО РАДОВИ:**

**ПДВ 20 %:**

**СВЕГА РАДОВИ:**

**ОРГАНИЗАЦИОНИ ТРОШКОВИ:**

**УКУПНО:**

|                         |  |
|-------------------------|--|
| Укупна цена без ПДВ-а   |  |
| Укупна цена са ПДВ-ом   |  |
| Рок и начин плаћања     |  |
| Рок важења понуде       |  |
| Рок за завршетак радова |  |
| Гарантни период         |  |

Датум

М. П.

Понуђач

**Напомене:**

*Образац понуде понуђач мора да попуни, овери печатом и потпише, чиме потврђује да су тачни подаци који су у обрасцу понуде наведени. Уколико понуђачи подносе заједничку понуду, група понуђача може да се определи да образац понуде потписују и печатом оверавају сви понуђачи из групе понуђача или група понуђача може да одреди једног понуђача из групе који ће попунити, потписати и печатом оверити образац понуде.*

*Уколико је предмет јавне набавке обликован у више партија, понуђачи ће попуњавати образац понуде за сваку партију посебно.*

**VII МОДЕЛ УГОВОРА**  
**КОНЗЕРВАТОРСКО-РЕСТАУРАТОРСКИ РАДОВИ НА ДЕЛУ**  
**КОМПЛЕКСА СОБРАШИЦА**

**Закључен између:**

Завода за заштиту споменика културе Крагујевац-, кога заступа Марко Грковић директор, (у даљем тексту:Наручилац), порески идентификациони број 101040785

и \_\_\_\_\_, са седиштем у \_\_\_\_\_, ул. \_\_\_\_\_ бр. \_\_\_\_\_, кога заступа директор \_\_\_\_\_ (у даљем тексту:Извођач радова), порески идентификациони број \_\_\_\_\_, текући пословни рачун \_\_\_\_\_ код \_\_\_\_\_ банке у \_\_\_\_\_.

**Члан 1.**

**1.1. Уговорне стране констатују:**

- да је Наручилац, на основу Закона о јавним набавкама (“Службени гласник РС” 124/12), спровео поступак јавне набавке, 03/14 за избор најповољнијег понуђача за конзерваторско-рестаураторске радове на делу комплекса Собрашица;
- да је Извођач \_\_\_\_\_ године доставио понуду од \_\_\_\_\_ године која се налази у прилогу овог уговора и саставни је део овог уговора;
- да понуда Извођача у потпуности одговара техничким спецификацијама из конкурсне документације, које се налазе у прилогу уговора и саставни су део овог уговора;
- да је Наручилац у складу са чл. 107. Закона, на основу Понуде извођача и Одлуке о додели уговора бр. \_\_\_\_\_, изабрао Извођача за извођење радова.

**Члан 2.**

**2.1. Предмет уговора** је извођење конзерваторско-рестаураторских радова на делу комплекса Собрашица у селу Лужнице код Крагујевца.

**Члан 3.**

**3.1. Уговорну цену чине:**

– предрачунска вредност радова у износу од \_\_\_\_\_ дин. + ПДВ \_\_\_\_\_ дин. што укупно износи \_\_\_\_\_ динара.

**3.2.** Уговорене јединичне цене су фиксне и не могу се мењати током реализације овог уговора.

**Члан 4.**

**4.1.** Извођач радова се обавезује да радове из клаузуле 2.1. овог уговора изведе у свему под условима из конкурсне документације и прихваћене понуде.

**4.2.** Ако су изведени радови неадекватни, односно не одговарају неком од елемената садржаном у конкурсној документацији и прихваћеној понуди, Извођач одговара по законским одредбама о одговорности за неиспуњење обавеза.

**4.3.** Сви евентуални непредвиђени, накнадни и вишкови радова морају бити одобрени од стране Наручиоца или лица овлашћеног за вођење стручног техничког надзора.

**4.4.** Извођач је дужан да пре почетка радова достави атесте за све материјале који ће се користити приликом извођења радова на објектима.

#### **Члан 5.**

**5.1.** Рок извођења радова је \_\_\_\_ дана од дана увођења Извођача у посао (макс.30 кален. дана).

**5.2.** Као дан почетка радова сматраће се дан када Надзорни орган Наручиоца у грађевински дневник упише да је Извођач уведен у посао, а дан завршетка радова када Надзорни орган Наручиоца констатује у грађевинском дневнику да су радови завршени и спремни за пријем.

**5.3.** Извођач ће Наручиоцу у моменту потписивању Уговора предати банкарску гаранцију или потписану и оверену бланко соло меницу са меничним овлашћењем и картон депонованих потписа, наплативу безусловно и на први позив, без права приговора и трошкова, у корист Наручиоца, у висини од 10% од вредности уговора са ПДВ-ом, као гаранцију за добро и благовремено извршење посла. Наручилац ће банкарску гаранцију или бланко соло меницу активирати у случају неоправданог закашњења извођења радова који је дефинисан у члану 5 овог Уговора, а у складу са понудом Извођача бр. \_\_\_\_\_.

**5.4.** Ако Извођач закасни са извршењем уговорених обавеза, дужан је да за сваки дан закашњења плати Наручиоцу казну у износу од 5 % (промила) од укупне вредности уговорених радова.

Укупна висина уговорене казне коју по основу из претходног става Извођач плаћа Наручиоцу може да износи највише до 5 % уговорене цене.

#### **Члан 6.**

**6.1.** Наручилац се обавезује да Извођачу изврши уплату аванса у износу од \_\_\_\_\_ (30% од уговорене вредности радова) одмах по потписивању уговора и увођењу у посао, а остатак средстава за обављене радове у износу од \_\_\_\_\_ динара, у року од 8 календарских дана по испостављеним овереним привременим и окончаним ситуацијама за извршене радове и техничком пријему радова, на текући рачун бр \_\_\_\_\_ код \_\_\_\_\_ банке а.д. \_\_\_\_\_.

#### **Члан 7.**

**7.1.** Гарантни рок за квалитет изведених радова износи \_\_\_\_ месеца (мин. 24 месеца) од примопредаје радова.

**7.2.** У наведеном року Извођач је дужан да на позив Наручиоца отклони недостатке или оштећења о свом трошку.

**7.3.** Рок за решавање рекламација је \_\_\_\_ (макс.7) календарских дана од дана пријема налога корисника.

**7.4.** Извођач ће Наручиоцу доставити банкарску гаранцију или потписану и оверену бланко соло меницу са меничним овлашћењем и картон депонованих потписа, наплативу безусловно и на први позив, без права приговора и трошкова, у корист Наручиоца, у висини од 5% од вредности уговора са ПДВ-ом, као гаранцију за отклањање грешака у гарантном року. Банкарску гаранцију или соло меницу Извођач ће предати Наручиоцу у тренутку примопредаје објекта.

**7.5.** Наручилац ће банкарску гаранцију или соло меницу активирати у случају да Извођач не отклони недостатке у року који је Наручилац захтевао.

#### **Члан 8.**

**8.1.** Наручилац и Извођач се обавезују да имају своје овлашћене представнике приликом извођења радова, а чија се имена уписују у грађевински дневник или уговорне стране писмено обавештавају једна другу.

**8.2.** Представник Наручиоца је истовремено и Надзорни орган приликом извођења радова.

**8.3.** О свакој промени личности представника уговорне стране се благовремено кроз грађевински дневник или дописом међусобно обавештавају.

#### **Члан 9.**

**9.1.** Обавеза Извођача је да на градилишту води грађевински дневник и грађевинску књигу.

**9.2.** Наведене књиге потписује представник Наручиоца и представник Извођача радова.

**9.3.** Све ове књиге Извођач води на градилишту, а по завршетку радова и по извршеном стручном прегледу, примопредаји и обрачуну радова предаје са осталом документацијом Наручиоцу.

#### **Члан 10.**

**10.1.** Наручилац и Извођач су сагласни да се у року од 5 (пет) дана од дана констатовања да су радови извршени и отклоњене евентуалне примедбе изврши примопредаја објекта из чл. 2 овог Уговора.

**10.2.** О извршеном стручном прегледу, примопредаји и обрачуну радова сачињава се записник и потписују га представници Наручиоца и Извођача.

#### **Члан 11.**

**11.1.** Извођач се обавезује да организује и спроводи мере заштите на раду из сопствених средстава у складу са Законом о заштити на раду и сопственим Правилником о заштити на раду за радове преузете овим Уговором, као и да о свом трошку, применом одговарајућих мера, обезбеди градилиште и сигурност посетилаца у току извођења предметних радова.

**11.2.** По завршетку радова Извођач је дужан да са градилишта повуче своје раднике, преостали материјал, опрему и средства за рад. Трошкове у вези са радовима из овог члана сноси Извођач.

#### **Члан 12.**

**12.1.** Све евентуалне спорове који настану из или поводом овог уговора, уговорне стране ће покушати да реше споразумно.

**12.2.** Уколико спорови између Наручиоца и Извођача не буду решени споразумно, уговара се надлежност Привредног суда у Крагујевцу.

#### **Члан 13.**

**13.1.** Овај уговор ступа на снагу даном потписивања од стране овлашћених лица уговорних страна.

**13.2.** Овај уговор се може изменити само писаним анексом, потписаним од стране овлашћених лица уговорних страна.



#### **Члан 14.**

**14.1.** На све што није регулисано клаузулама овог уговора, примениће се одредбе Закона о облигационим односима и Закона о јавним набавкама.

**14.2.** Овај уговор је сачињен у 6 (шест) истоветних примерака, по 3 (три) за обе уговорне стране.

**14.3.** Уговорне стране сагласно изјављују да су уговор прочитале, разумеле и да уговорне одредбе у свему представљају израз њихове стварне воље.

У Крагујевцу, дана \_\_\_\_\_ 2014. год.

**НАРУЧИЛАЦ**

\_\_\_\_\_

**ИЗВОЂАЧ РАДОВА**

\_\_\_\_\_

### VIII ОБРАЗАЦ ТРОШКОВА ПРИПРЕМЕ ПОНУДЕ

У складу са чланом 88. став 1. Закона, понуђач \_\_\_\_\_ [навести назив понуђача], доставља укупан износ и структуру трошкова припремања понуде, како следи у табели:

| <i>ВРСТА ТРОШКА</i>                            | <i>ИЗНОС ТРОШКА У РСД</i> |
|--|---------------------------|
|  |                           |
|  |                           |
|  |                           |
|  |                           |
|  |                           |
|  |                           |
| <b>УКУПАН ИЗНОС ТРОШКОВА ПРИПРЕМАЊА ПОНУДЕ</b> |                           |

Трошкове припреме и подношења понуде сноси искључиво понуђач и не може тражити од наручиоца накнаду трошкова.

Ако је поступак јавне набавке обустављен из разлога који су на страни наручиоца, наручилац је дужан да понуђачу надокнади трошкове израде узорка или модела, ако су израђени у складу са техничким спецификацијама наручиоца и трошкове прибављања средства обезбеђења, под условом да је понуђач тражио накнаду тих трошкова у својој понуди.

**Напомена:** достављање овог обрасца није обавезно

| Датум: | М.П. | Потпис понуђача |
|--------|------|-----------------|
|        |      |                 |

## IX ОБРАЗАЦ ИЗЈАВЕ О НЕЗАВИСНОЈ ПОНУДИ

У складу са чланом 26. Закона, \_\_\_\_\_,  
(Назив понуђача)

даје:

### ИЗЈАВУ

### О НЕЗАВИСНОЈ ПОНУДИ

Под пуном материјалном и кривичном одговорношћу потврђујем да сам понуду у поступку јавне набавке.....[навести предмет јавне набавке], бр ..... [навести редни број јавне набавке], поднео независно, без договора са другим понуђачима или заинтересованим лицима.

| Датум: | М.П. | Потпис понуђача |
|--------|------|-----------------|
|        |      |                 |

**Напомена:** у случају постојања основане сумње у истинитост изјаве о независној понуди, наручилац ће одмах обавестити организацију надлежну за заштиту конкуренције. Организација надлежна за заштиту конкуренције, може понуђачу, односно заинтересованом лицу изрећи меру забране учешћа у поступку јавне набавке ако утврди да је понуђач, односно заинтересовано лице повредило конкуренцију у поступку јавне набавке у смислу закона којим се уређује заштита конкуренције. Мера забране учешћа у поступку јавне набавке може трајати до две године. Повреда конкуренције представља негативну референцу, у смислу члана 82. став 1. тачка 2) Закона.

**Уколико понуду подноси група понуђача,** Изјава мора бити потписана од стране овлашћеног лица сваког понуђача из групе понуђача и оверена печатом.

СЕБЕР

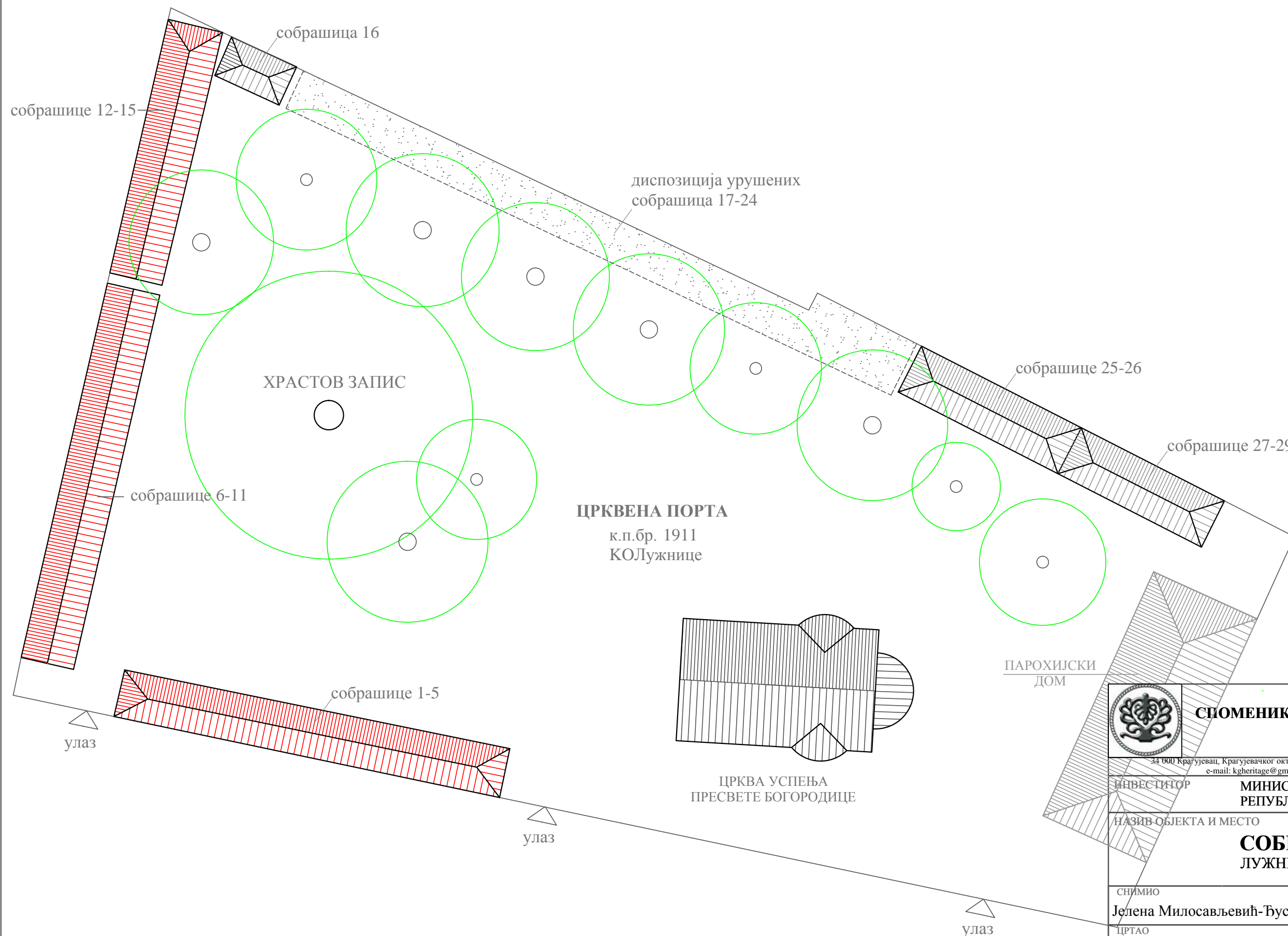
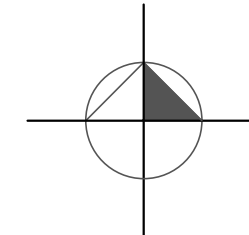

|  |  |
|--|--|
|  <b>ЗАВОД ЗА ЗАШТИТУ СПОМЕНИКА КУЛТУРЕ КРАГУЈЕВАЦ</b> |  |
| 34 000 Крагујевац, Крагујевачког октобра 184, тел/факс: 034/335-347 и 034/333-469<br>e-mail: kgheritage@gmail.com www.kg-heritage.org.rs   |  |
| ИНВЕСТИТОР   | <b>МИНИСТАРСТВО КУЛТУРЕ РЕПУБЛИКЕ СРБИЈЕ</b> |
| <b>СОБРАШИЦЕ ЛУЖНИЦЕ - КРАГУЈЕВАЦ</b>  |  |
| СНИМИО   | ДАТУМ октобар 2010.                          |
| Јелена Милосављевић-Ђусић, диа   |  |
| ЦРТАО  | ДАТУМ октобар 2013.                          |
| Јелена Милосављевић-Ђусић, диа   |  |
| РУКОВОДИЛАЦ ПРОЈЕКТА   | ПОТПИС                                       |
| Јелена Милосављевић-Ђусић, диа   |  |
| ДИРЕКТОР   | ПОТПИС                                       |
| Марко Грковић, дипл.археолог   |  |
| НАЗИВ ЦРТЕЖА   | РАЗМЕРА                                      |
| <b>СИТУАЦИЈА КОМПЛЕКСА</b>   | <b>1 : 333</b>                               |
| ДАТУМ ИЗРАДЕ ПРОЈЕКТА  | ЛИСТ БР. 0                                   |
| јануар 2014.   |  |

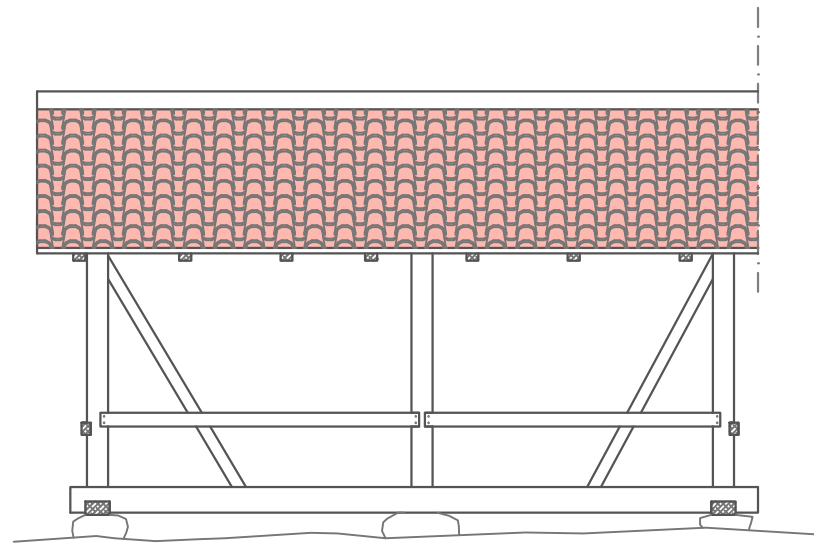

подужни изглед

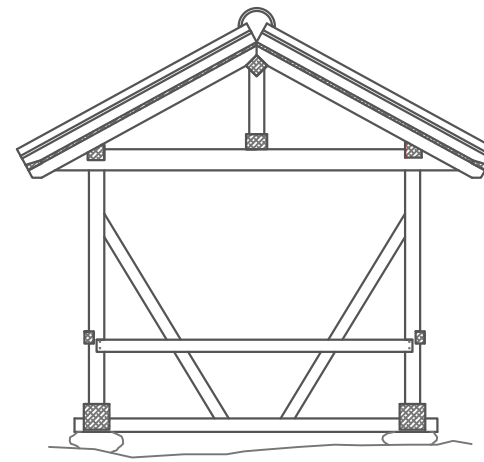

бочни изглед

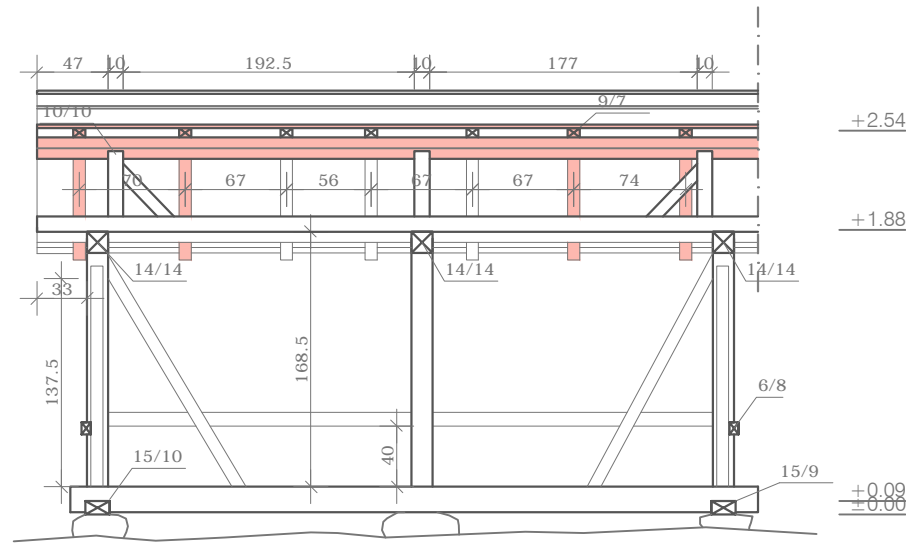

подужни пресек

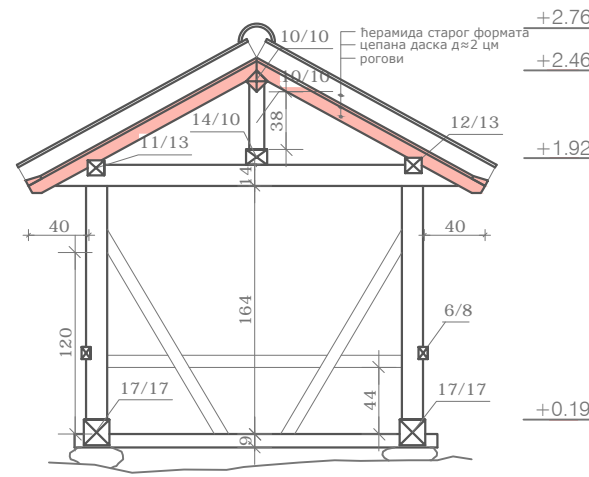

попечни пресек



ОСНОВА



**ЗАВОД ЗА ЗАШТИТУ СПОМЕНИКА КУЛТУРЕ КРАГУЈЕВАЦ**

34 000 Крагујевац, Крагујевачког октобра 184, тел/факс: 034/335-347 и 034/333-469  
e-mail: kgheritage@gmail.com www.kg-heritage.org.rs

ИНВЕСТИТОР **МИНИСТАРСТВО КУЛТУРЕ РЕПУБЛИКЕ СРБИЈЕ**

НАЗИВ ОБЈЕКТА И МЕСТО  
**СОБРАШИЦЕ  
ЛУЖНИЦЕ - КРАГУЈЕВАЦ**

СНИМИО **Богољуб Танасијевић, грађ.инж.** ДАТУМ **октобар 2010.**

ЦРТАО **Богољуб Танасијевић, грађ.инж.** ДАТУМ **октобар 2010.**

РУКОВОДИЛАЦ ПРОЈЕКТА **Јелена Милосављевић-Ћусић, диа** ПОТПИС

ДИРЕКТОР **Марко Грковић, дипл.археолог** ПОТПИС

НАЗИВ ЦРТЕЖА **СОБРАШИЦА БР. 6** РАЗМЕРА **1 : 50**

ДАТУМ ИЗРАДЕ ПРОЈЕКТА **јануар 2014.** ЛИСТ БР. **6**

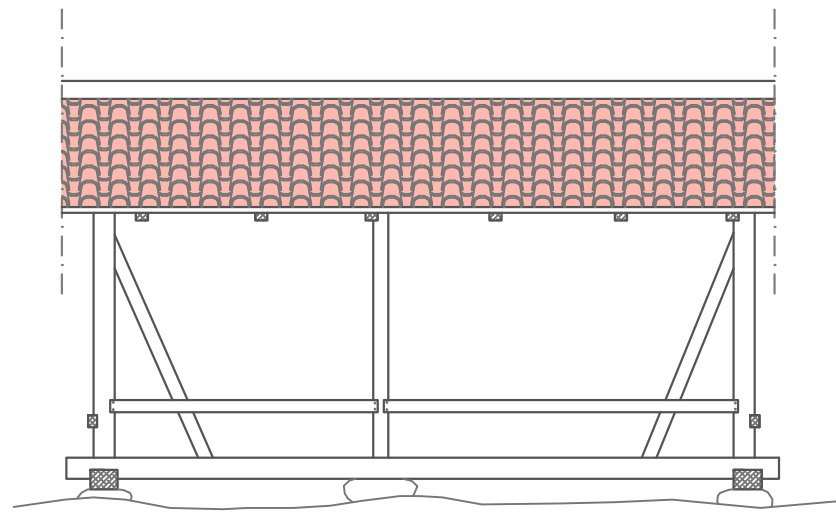

ПОДУЖНИ ИЗГЛЕД

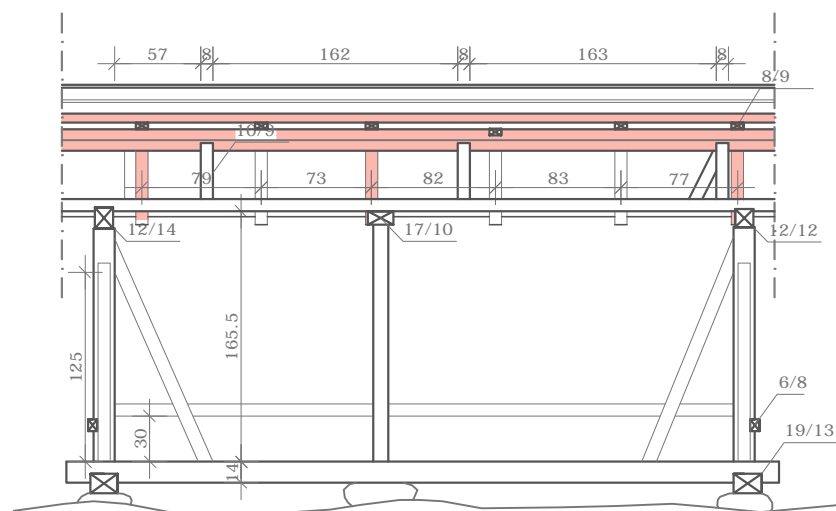

ПОДУЖНИ ПРЕСЕК

+2.51  
+1.51  
+0.13  
+0.00

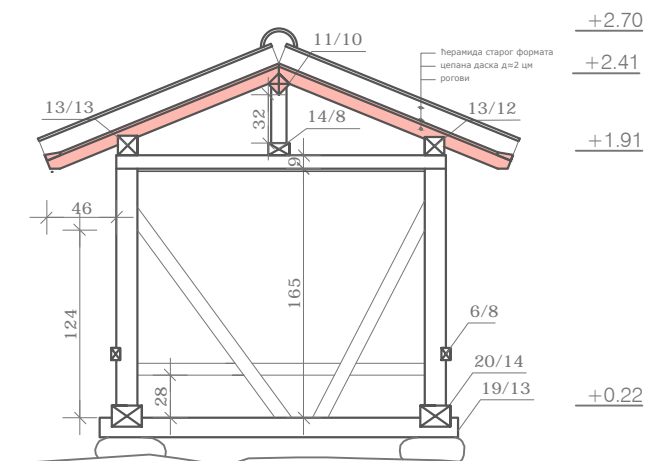

ПОПРЕЧНИ ПРЕСЕК

+2.70  
+2.41  
+1.91  
+0.22

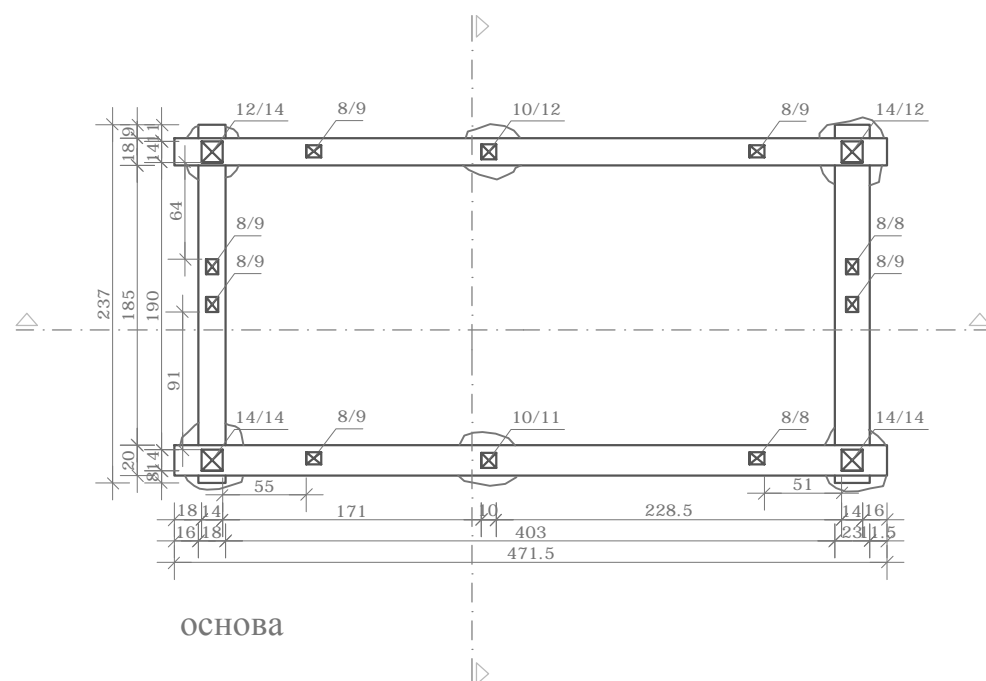

ОСНОВА



**ЗАВОД ЗА ЗАШТИТУ  
СПОМЕНИКА КУЛТУРЕ КРАГУЈЕВАЦ**

34 000 Крагујевац, Крагујевачког октобра 184, тел/факс: 034/335-347 и 034/333-469  
e-mail: kgheritage@gmail.com www.kg-heritage.org.rs

ИНВЕСТИТОР **МИНИСТАРСТВО КУЛТУРЕ  
РЕПУБЛИКЕ СРБИЈЕ**

НАЗИВ ОБЈЕКТА И МЕСТО  
**СОБРАШИЦЕ  
ЛУЖНИЦЕ - КРАГУЈЕВАЦ**

СНИМИО **Богољуб Танасијевић, грађ.инж.** ДАТУМ **октобар 2010.**

ЦРТАО **Богољуб Танасијевић, грађ.инж.** ДАТУМ **октобар 2010.**

РУКОВОДИЛАЦ ПРОЈЕКТА **Јелена Милосављевић-Ћусић, диа** ПОТПИС

ДИРЕКТОР **Марко Грковић, дипл.археолог** ПОТПИС

НАЗИВ ЦРТЕЖА **СОБРАШИЦА БР. 7** РАЗМЕРА **1 : 50**

ДАТУМ ИЗРАДЕ ПРОЈЕКТА **јануар 2014.** ЛИСТ БР. **7**

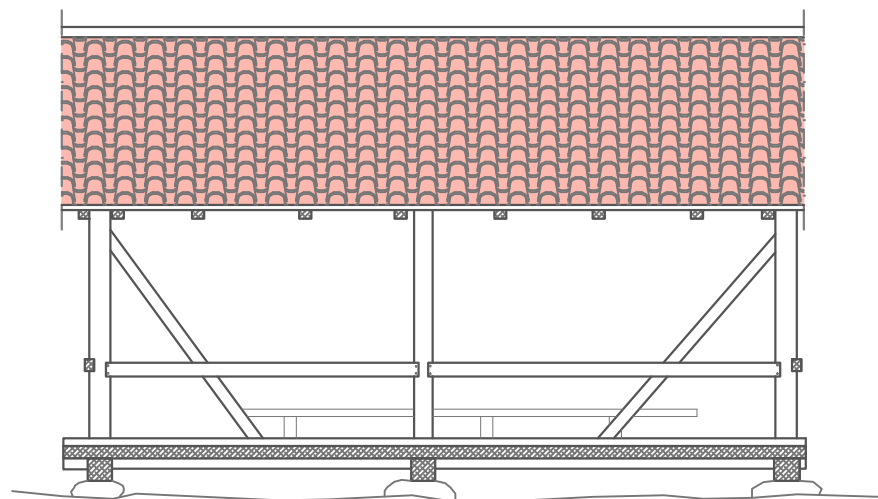

ПОДУЖНИ ИЗГЛЕД

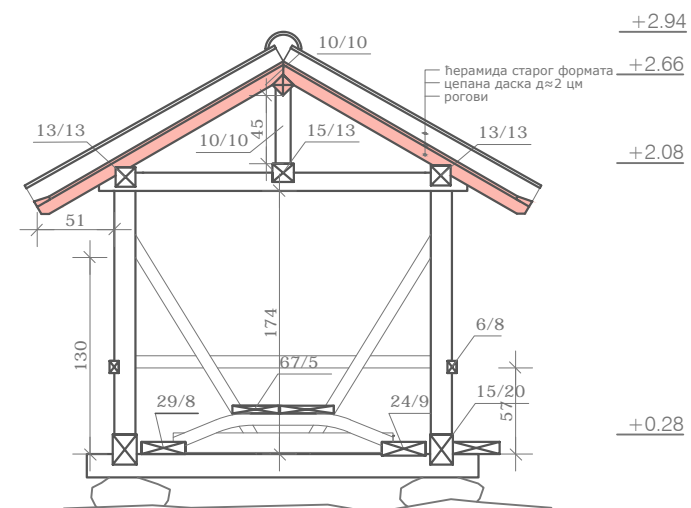
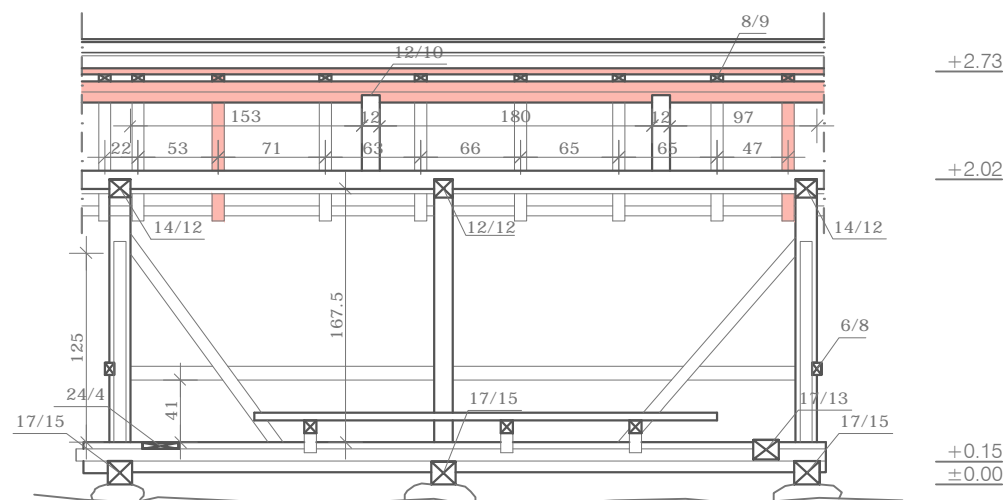

ПОПРЕЧНИ ПРЕСЕК

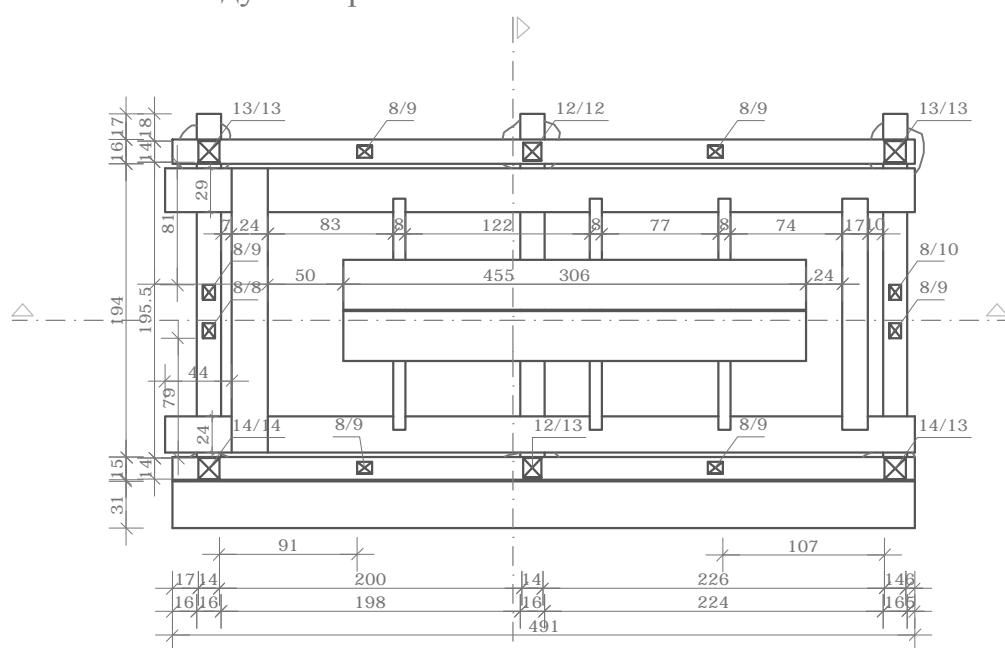

ОСНОВА



**ЗАВОД ЗА ЗАШТИТУ СПОМЕНИКА КУЛТУРЕ КРАГУЈЕВАЦ**

34 000 Крагујевац, Крагујевачког октобра 184, тел/факс: 034/335-347 и 034/333-469  
e-mail: kgheritage@gmail.com www.kg-heritage.org.rs

ИНВЕСТИТОР **МИНИСТАРСТВО КУЛТУРЕ РЕПУБЛИКЕ СРБИЈЕ**

НАЗИВ ОБЈЕКТА И МЕСТО  
**СОБРАШИЦЕ  
ЛУЖНИЦЕ - КРАГУЈЕВАЦ**

СНИМИО ДАТУМ октобар 2010.

Богољуб Танасијевић, грађ.инж.

ЦРТАО ДАТУМ октобар 2010.

Богољуб Танасијевић, грађ.инж.

РУКОВОДИЛАЦ ПРОЈЕКТА ПОТПИС

Јелена Милосављевић-Ђусић, диа

ДИРЕКТОР ПОТПИС

Марко Грковић, дипл.археолог

НАЗИВ ЦРТЕЖА **СОБРАШИЦА БР. 8**

РАЗМЕРА **1 : 50**

ДАТУМ ИЗРАДЕ ПРОЈЕКТА јануар 2014.

ЛИСТ БР. **8**



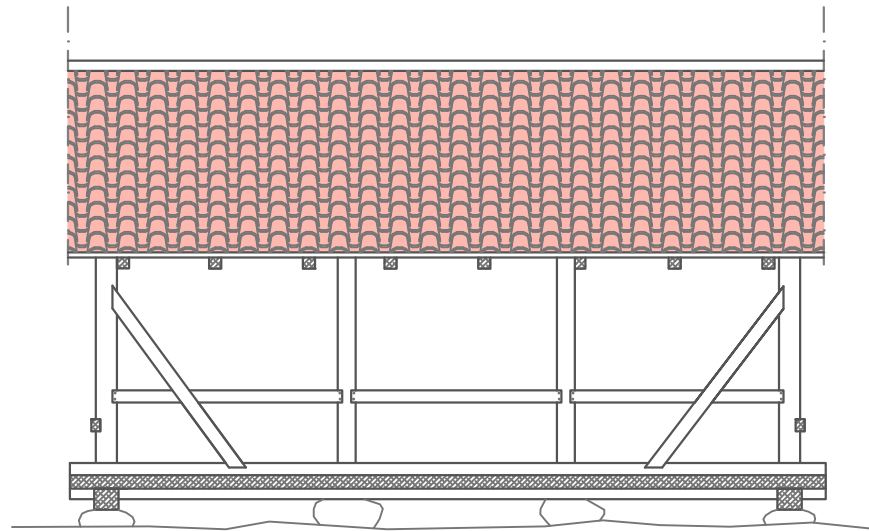

подужни изглед

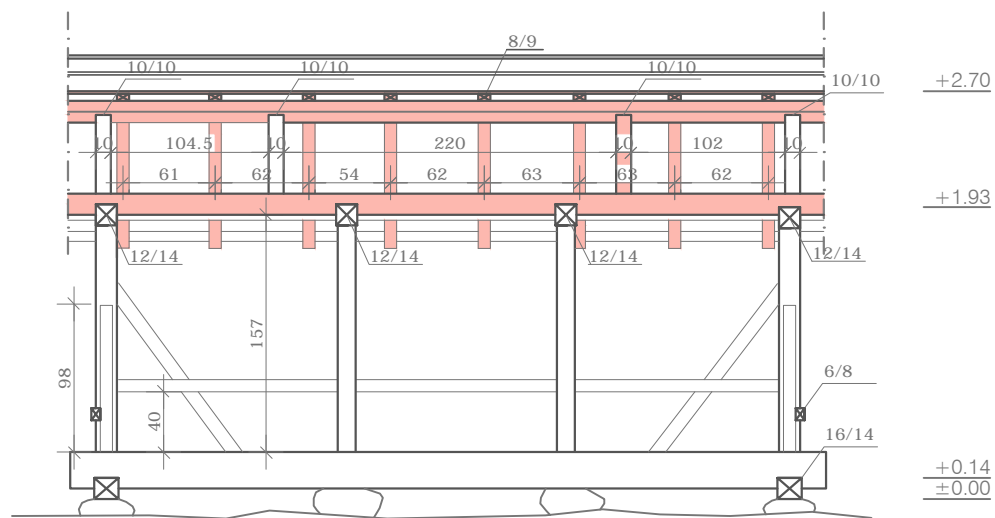

подужни пресек

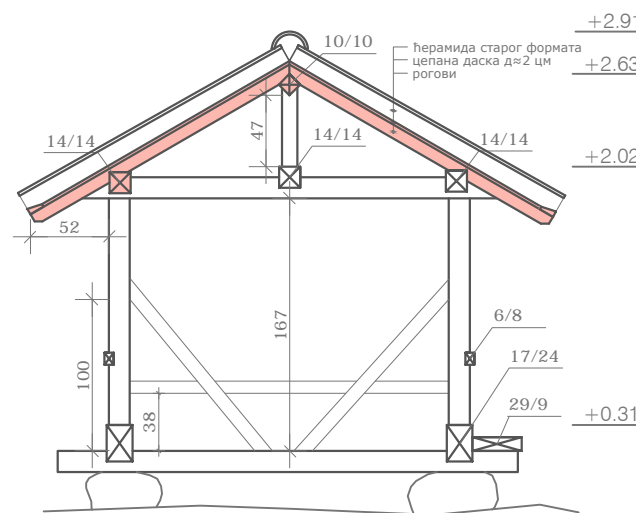

попечни пресек

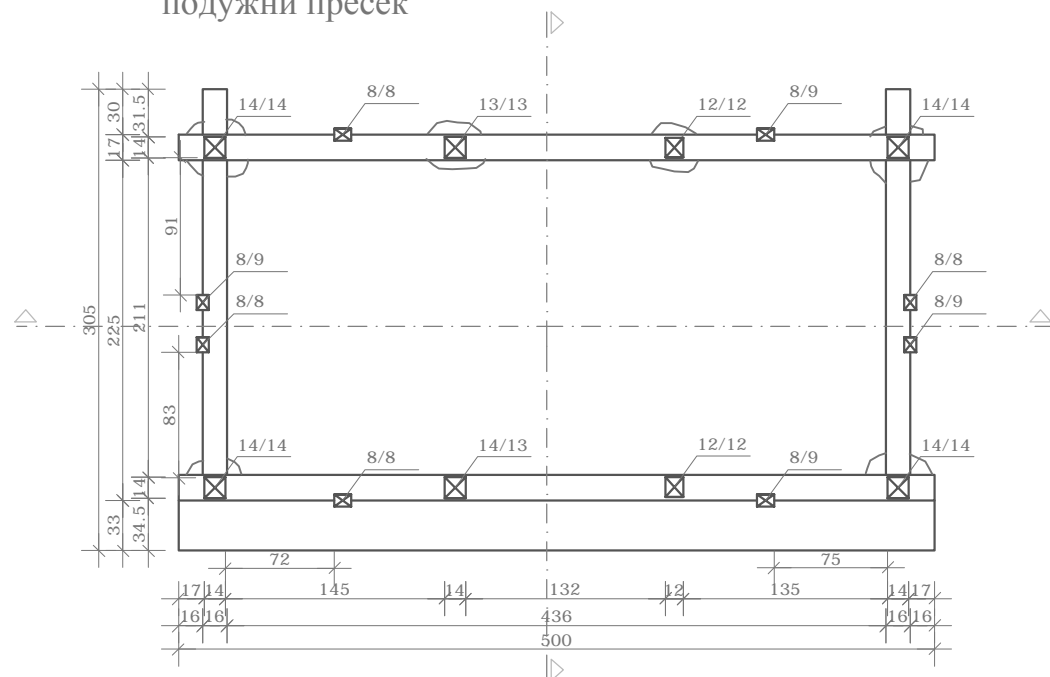

ОСНОВА



**ЗАВОД ЗА ЗАШТИТУ  
СПОМЕНИКА КУЛТУРЕ КРАГУЈЕВАЦ**

34 000 Крагујевац, Крагујевачког октобра 184, тел/факс: 034/335-347 и 034/333-469  
e-mail: kgheritage@gmail.com www.kg-heritage.org.rs

ИНВЕСТИТОР **МИНИСТАРСТВО КУЛТУРЕ  
РЕПУБЛИКЕ СРБИЈЕ**

НАЗИВ ОБЈЕКТА И МЕСТО  
**СОБРАШИЦЕ  
ЛУЖНИЦЕ - КРАГУЈЕВАЦ**

СНИМИО ДАТУМ октобар 2010.

Богољуб Танасијевић, грађ.инж.

ЦРТАО ДАТУМ октобар 2010.

Богољуб Танасијевић, грађ.инж.

РУКОВОДИЛАЦ ПРОЈЕКТА ПОТПИС

Јелена Милосављевић-Ђусић, диа

ДИРЕКТОР ПОТПИС

Марко Грковић, дипл.археолог

НАЗИВ ЦРТЕЖА **СОБРАШИЦА БР. 9**

РАЗМЕРА  
**1 : 50**

ДАТУМ ИЗРАДЕ ПРОЈЕКТА јануар 2014.

ЛИСТ БР. **9**



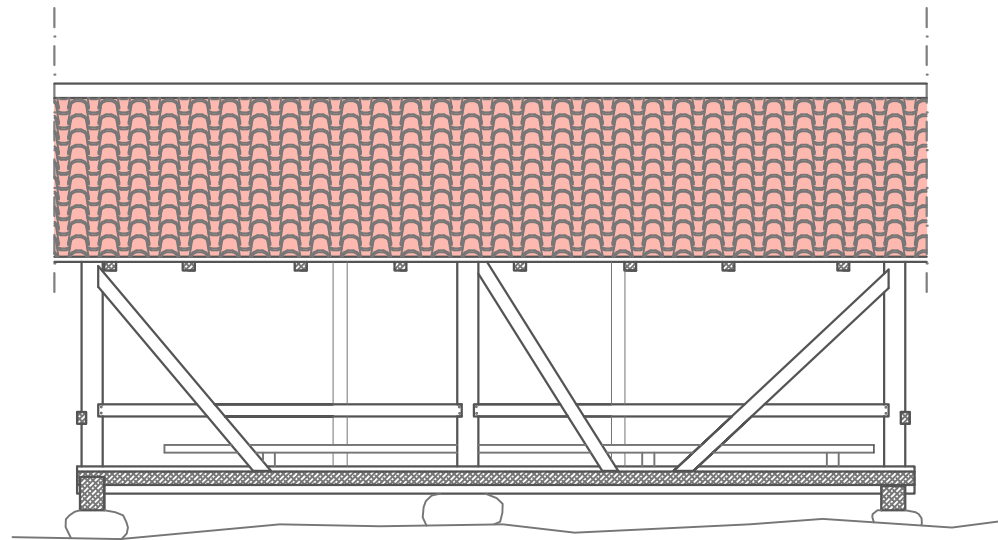

подужни изглед

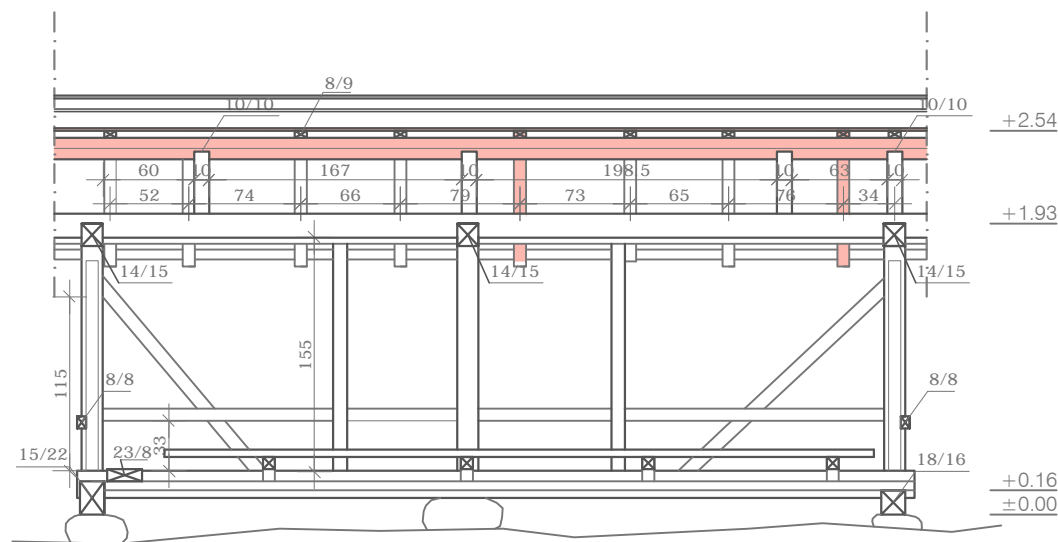

подужни пресек

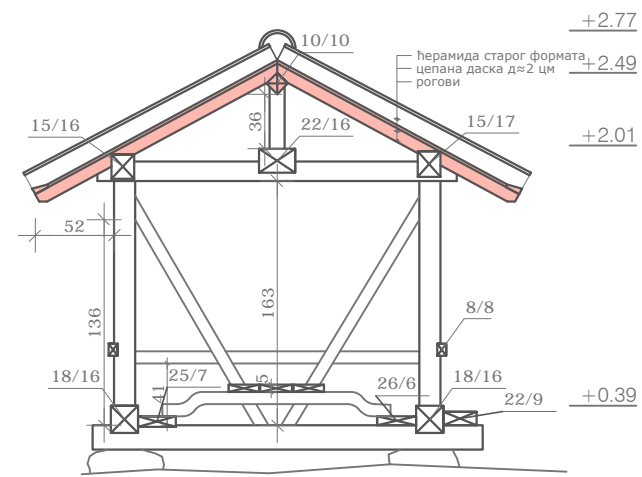

попечни пресек

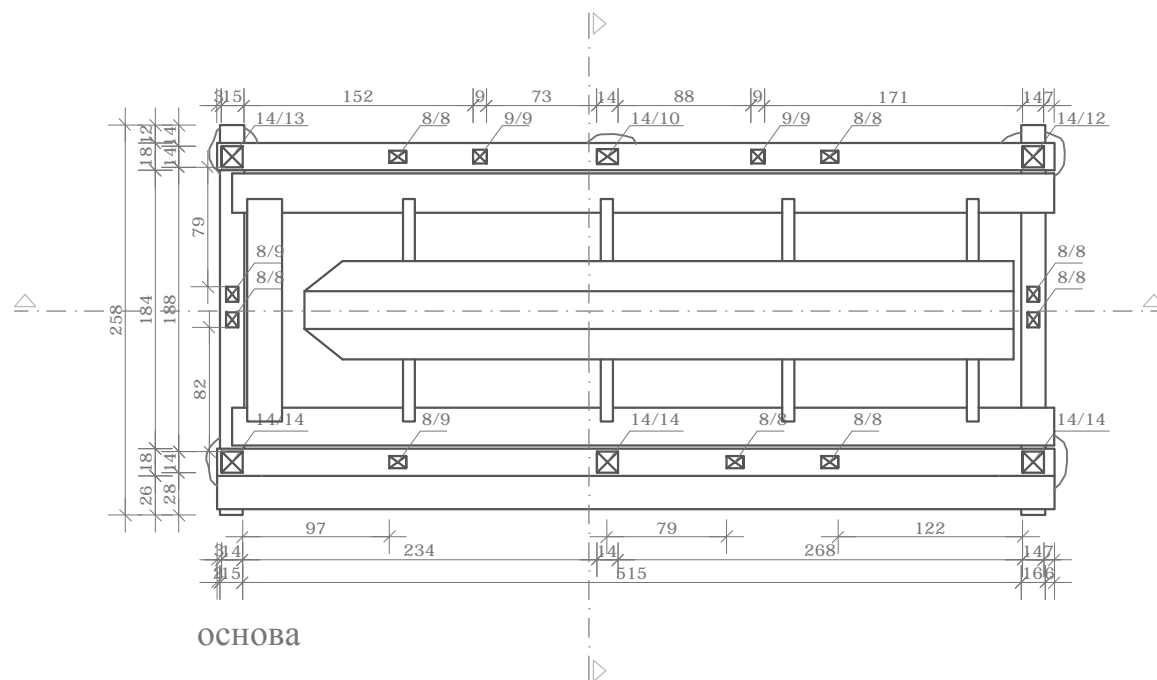

ОСНОВА



**ЗАВОД ЗА ЗАШТИТУ СПОМЕНИКА КУЛТУРЕ КРАГУЈЕВАЦ**

34 000 Крагујевац, Крагујевачког октобра 184, тел/факс: 034/335-347 и 034/333-469  
e-mail: kgheritage@gmail.com www.kg-heritage.org.rs

ИНВЕСТИТОР **МИНИСТАРСТВО КУЛТУРЕ РЕПУБЛИКЕ СРБИЈЕ**

НАЗИВ ОБЈЕКТА И МЕСТО  
**СОБРАШИЦЕ  
ЛУЖНИЦЕ - КРАГУЈЕВАЦ**

СНИМИО **Богољуб Танасијевић, грађ.инж.** ДАТУМ **октобар 2010.**

ЦРТАО **Богољуб Танасијевић, грађ.инж.** ДАТУМ **октобар 2010.**

РУКОВОДИЛАЦ ПРОЈЕКТА **Јелена Милосављевић-Ћусић, диа** ПОТПИС

ДИРЕКТОР **Марко Грковић, дипл.археолог** ПОТПИС

НАЗИВ ЦРТЕЖА **СОБРАШИЦА БР. 10** РАЗМЕРА **1 : 50**

ДАТУМ ИЗРАДЕ ПРОЈЕКТА **јануар 2014.** ЛИСТ БР. **10**

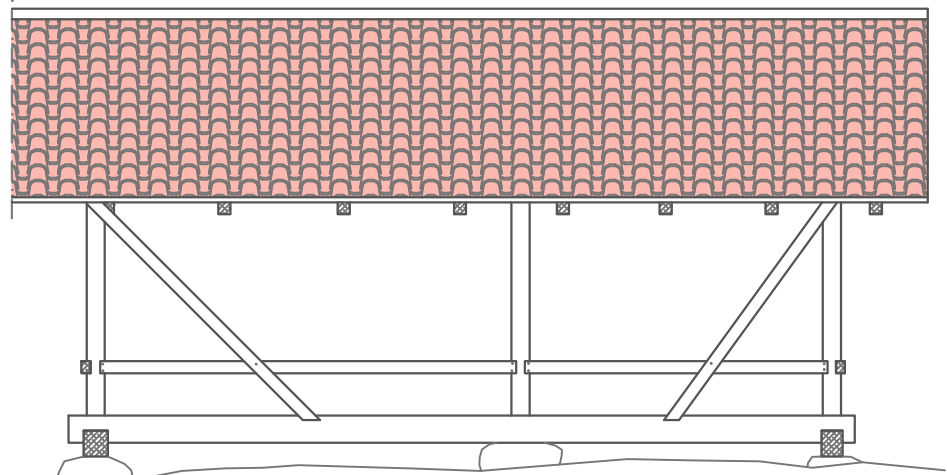

ПОДУЖНИ ИЗГЛЕД

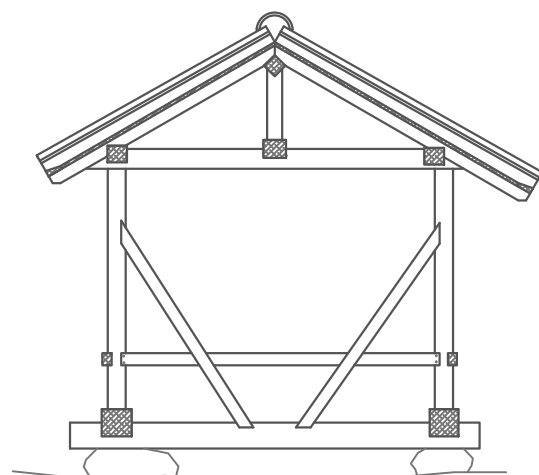

БОЧНИ ИЗГЛЕД

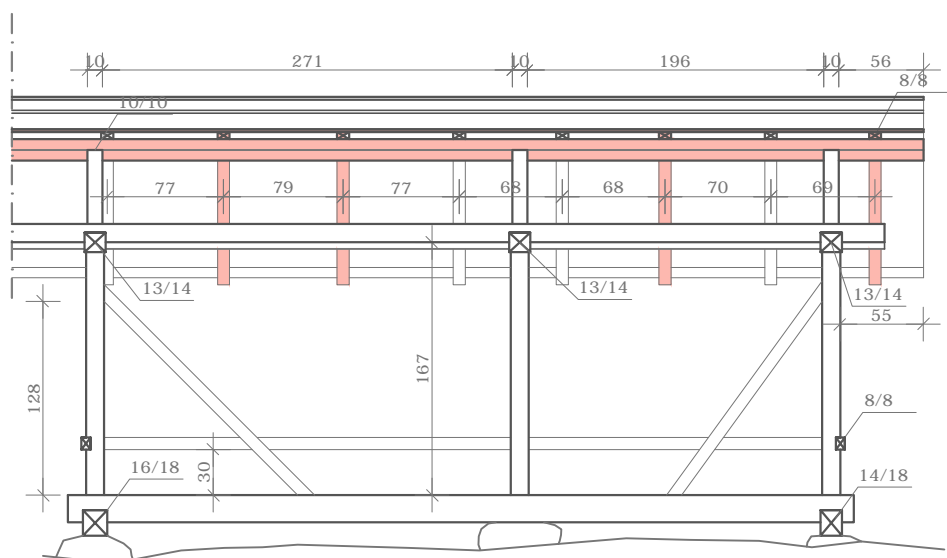

ПОДУЖНИ ПРЕСЕК

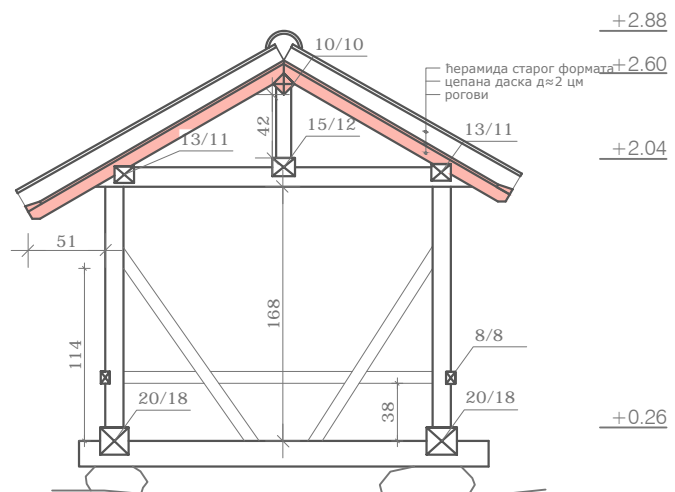

ПОПРЕЧНИ ПРЕСЕК

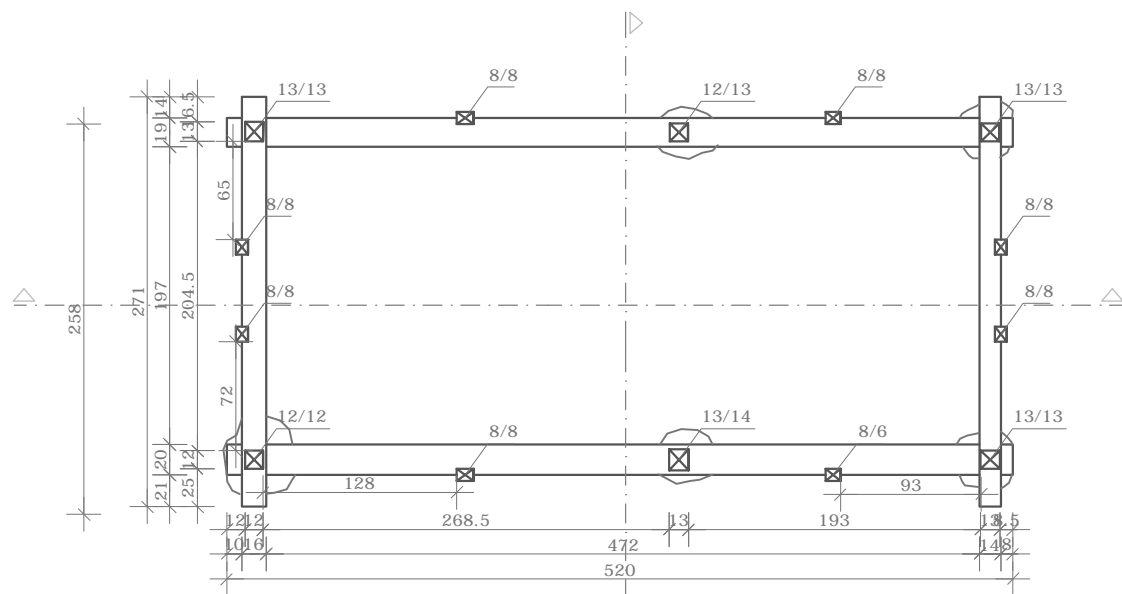

ОСНОВА



**ЗАВОД ЗА ЗАШТИТУ  
СПОМЕНИКА КУЛТУРЕ КРАГУЈЕВАЦ**

34 000 Крагујевац, Крагујевачког октобра 184, тел/факс: 034/335-347 и 034/333-469  
e-mail: kgheritage@gmail.com www.kg-heritage.org.rs

ИНВЕСТИТОР **МИНИСТАРСТВО КУЛТУРЕ  
РЕПУБЛИКЕ СРБИЈЕ**

НАЗИВ ОБЈЕКТА И МЕСТО  
**СОБРАШИЦЕ  
ЛУЖНИЦЕ - КРАГУЈЕВАЦ**

СНИМИО **Богољуб Танасијевић, грађ.инж.** ДАТУМ **октобар 2010.**

ЦРТАО **Богољуб Танасијевић, грађ.инж.** ДАТУМ **октобар 2010.**

РУКОВОДИЛАЦ ПРОЈЕКТА **Јелена Милосављевић-Ћусић, диа** ПОТПИС

ДИРЕКТОР **Марко Грковић, дипл.археолог** ПОТПИС

НАЗИВ ЦРТЕЖА **СОБРАШИЦА БР. 11**

РАЗМЕРА  
**1 : 50**

ДАТУМ ИЗРАДЕ ПРОЈЕКТА **јануар 2014.**

ЛИСТ БР. **11**

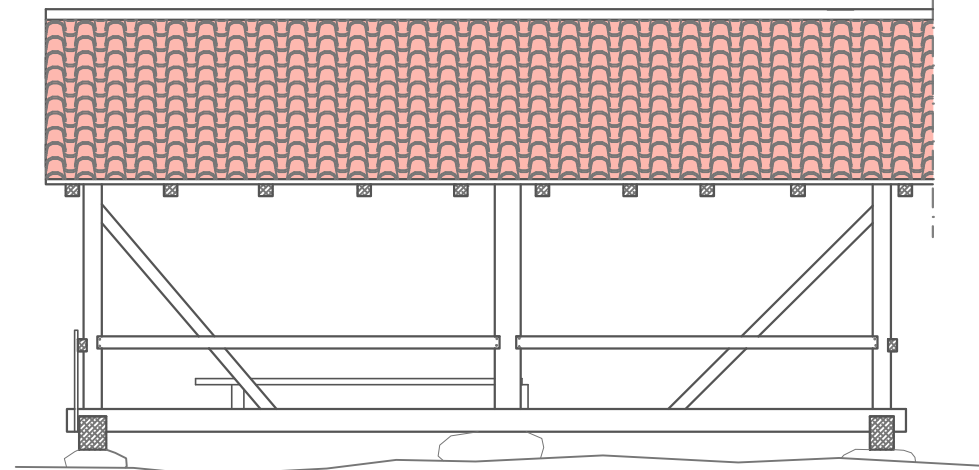

подужни изглед

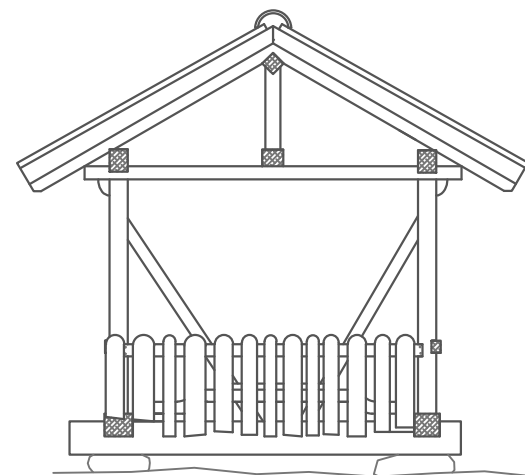

бочни изглед

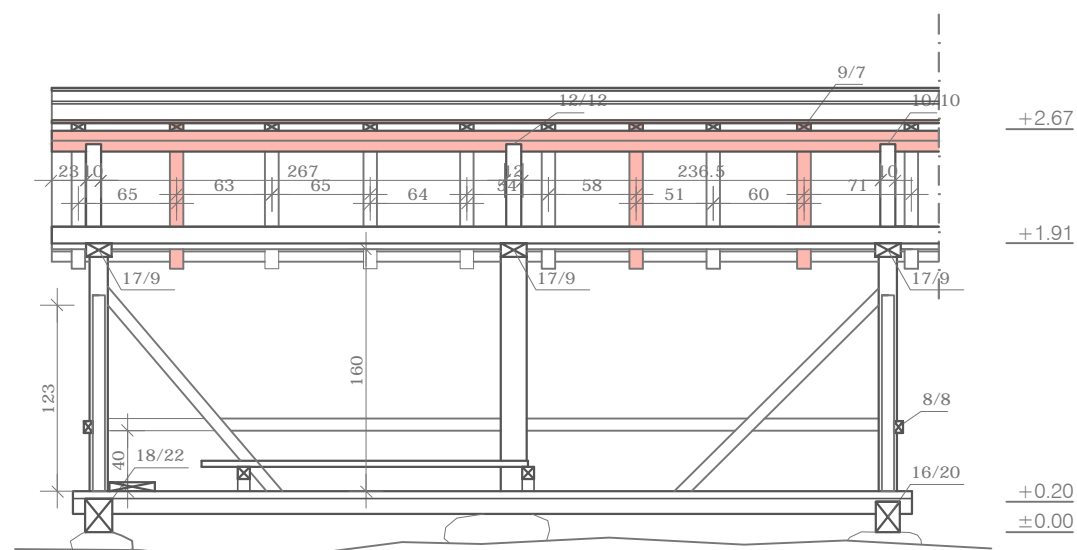

подужни пресек

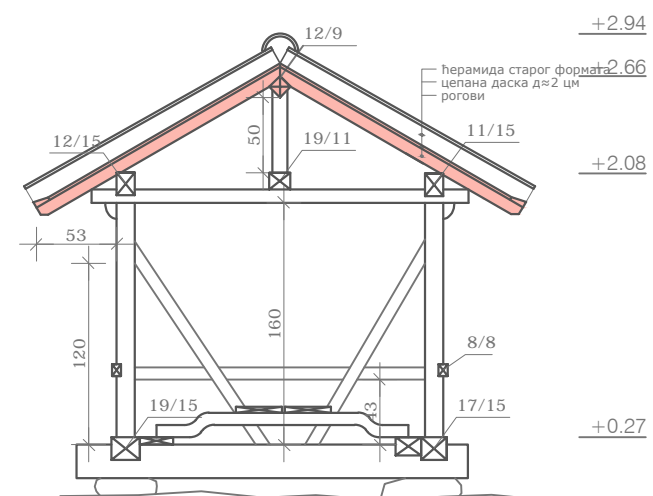

попречни пресек

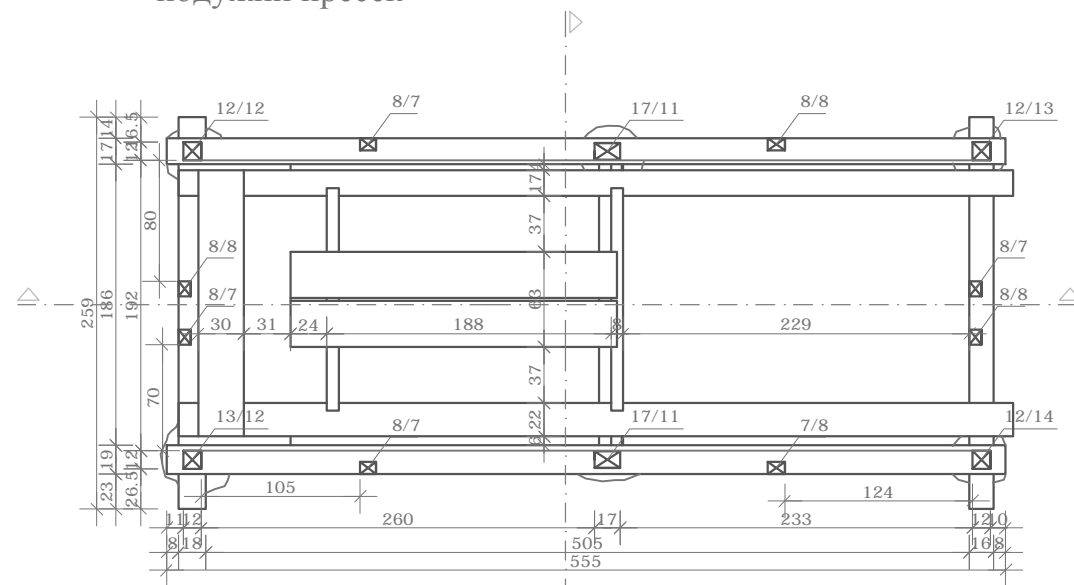

ОСНОВА



**ЗАВОД ЗА ЗАШТИТУ  
СПОМЕНИКА КУЛТУРЕ КРАГУЈЕВАЦ**

34 000 Крагујевац, Крагујевачког октобра 184, тел/факс: 034/335-347 и 034/333-469  
e-mail: kgheritage@gmail.com www.kg-heritage.org.rs

ИНВЕСТИТОР **МИНИСТАРСТВО КУЛТУРЕ  
РЕПУБЛИКЕ СРБИЈЕ**

НАЗИВ ОБЈЕКТА И МЕСТО  
**СОБРАШИЦЕ  
ЛУЖНИЦЕ - КРАГУЈЕВАЦ**

СНИМИО **Богољуб Танасијевић, грађ.инж.** ДАТУМ **октобар 2010.**

ЦРТАО **Богољуб Танасијевић, грађ.инж.** ДАТУМ **октобар 2010.**

РУКОВОДИЛАЦ ПРОЈЕКТА **Јелена Милосављевић-Ћусић, диа** ПОТПИС

ДИРЕКТОР **Марко Грковић, дипл.археолог** ПОТПИС

НАЗИВ ЦРТЕЖА **СОБРАШИЦА БР. 12**

РАЗМЕРА  
**1 : 50**

ДАТУМ ИЗРАДЕ ПРОЈЕКТА **јануар 2014.**

ЛИСТ БР. **12**

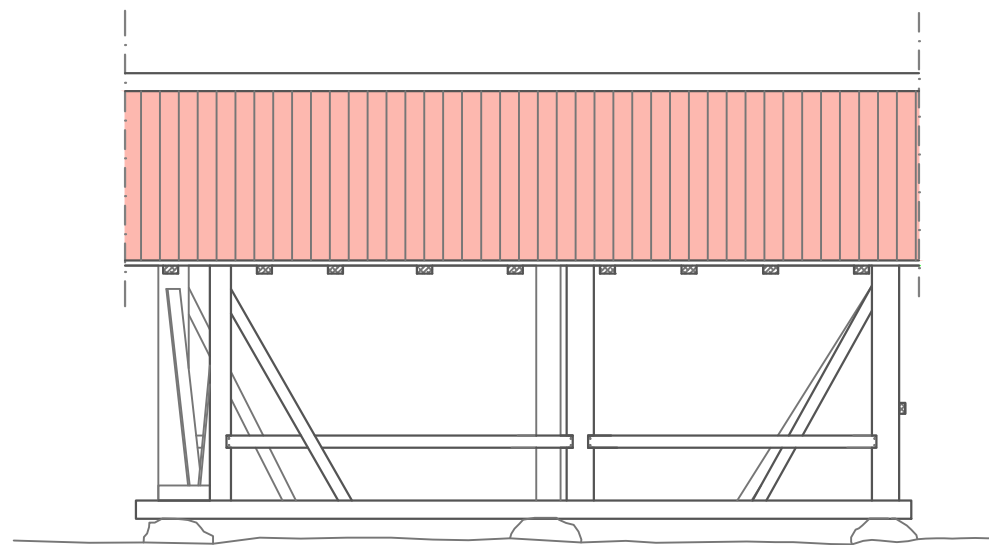

подужни изглед

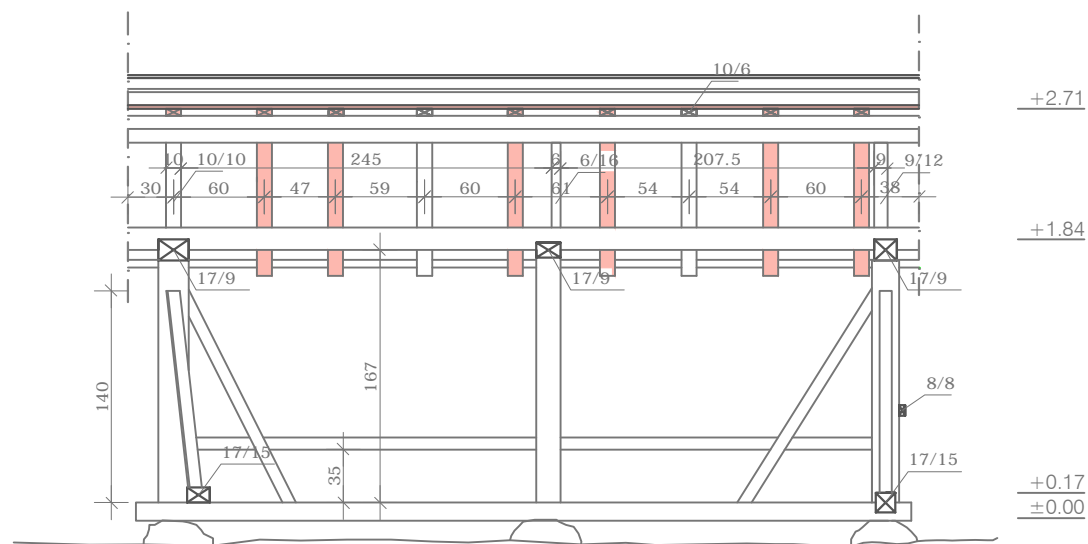

подужни пресек

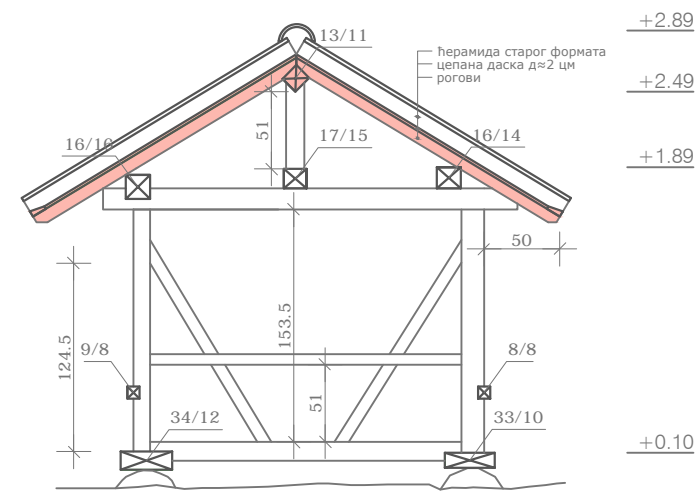

попречни пресек

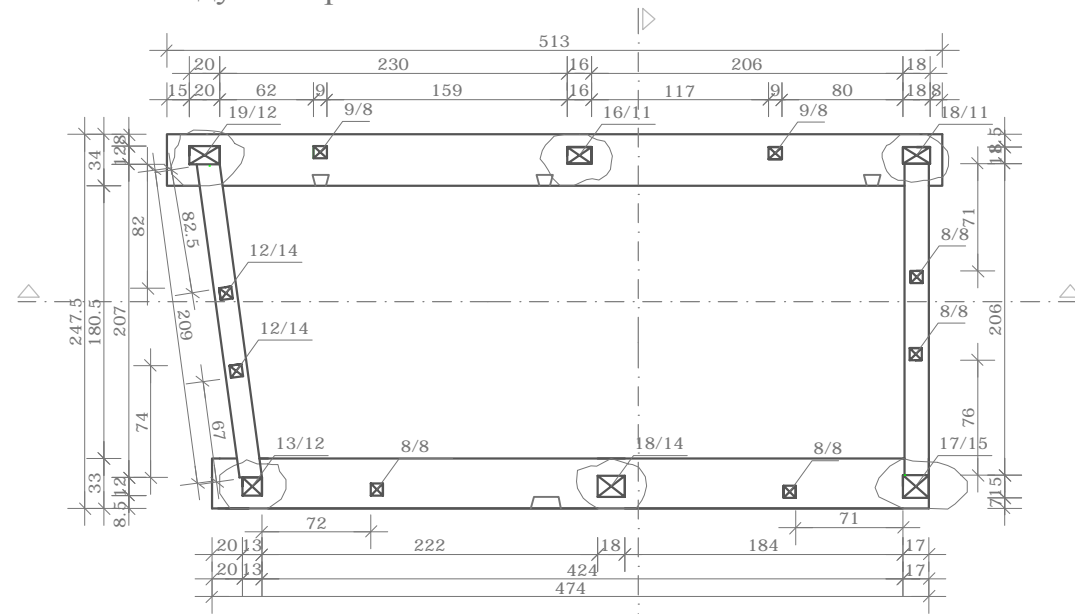

ОСНОВА



**ЗАВОД ЗА ЗАШТИТУ  
СПОМЕНИКА КУЛТУРЕ КРАГУЈЕВАЦ**

34 000 Крагујевац, Крагујевачког октобра 184, тел/факс: 034/335-347 и 034/333-469  
e-mail: kgheritage@gmail.com www.kg-heritage.org.rs

ИНВЕСТИТОР **МИНИСТАРСТВО КУЛТУРЕ  
РЕПУБЛИКЕ СРБИЈЕ**

НАЗИВ ОБЈЕКТА И МЕСТО  
**СОБРАШИЦЕ  
ЛУЖНИЦЕ - КРАГУЈЕВАЦ**

СНИМИО **Богољуб Танасијевић, грађ.инж.** ДАТУМ **октобар 2010.**

ЦРТАО **Јелена Милосављевић-Ћусић, диа** ДАТУМ **октобар 2013.**

РУКОВОДИЛАЦ ПРОЈЕКТА **Јелена Милосављевић-Ћусић, диа** ПОТПИС

ДИРЕКТОР **Марко Грковић, дипл.археолог** ПОТПИС

НАЗИВ ЦРТЕЖА **СОБРАШИЦА БР. 13**

РАЗМЕРА  
**1 : 50**

ДАТУМ ИЗРАДЕ ПРОЈЕКТА **јануар 2014.**

ЛИСТ БР. **13**

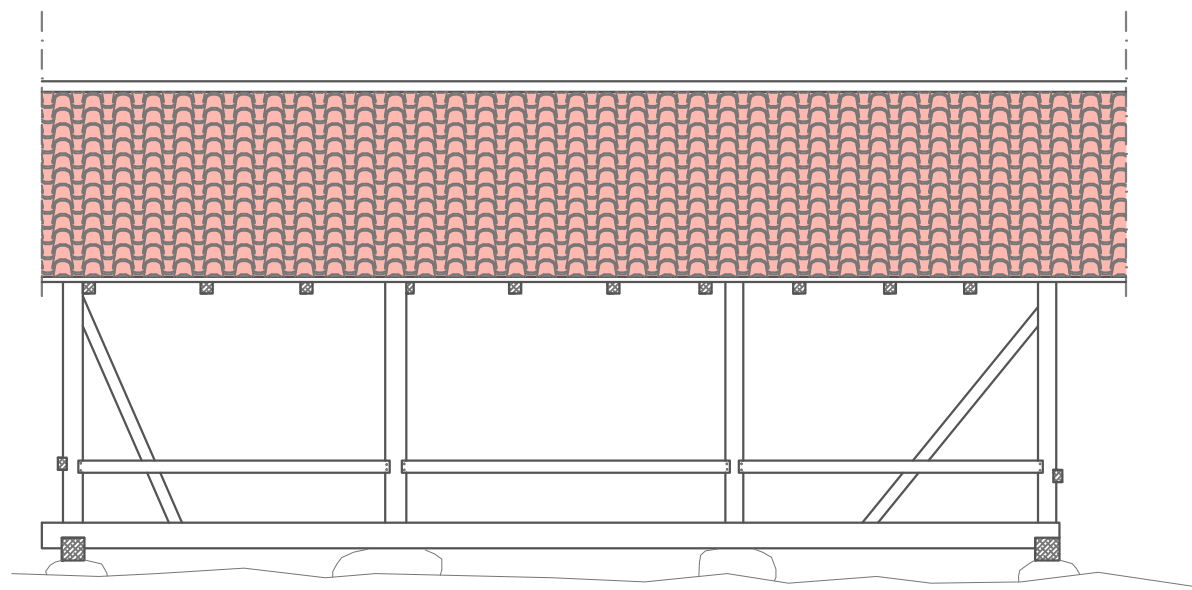

подужни изглед

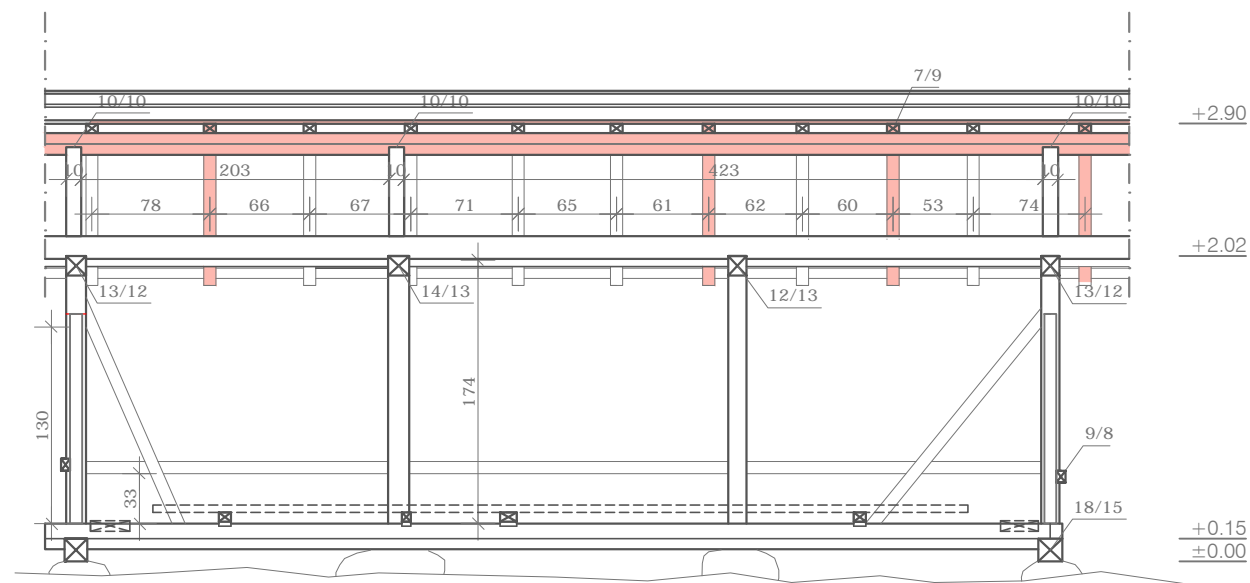

подужни пресек

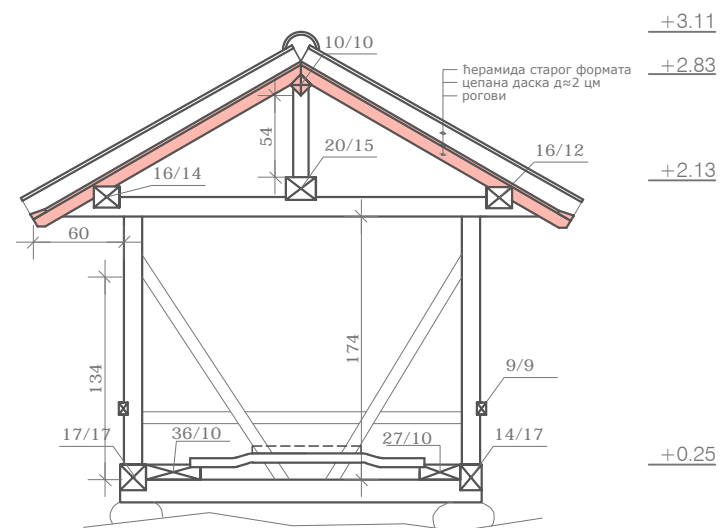

попечни пресек

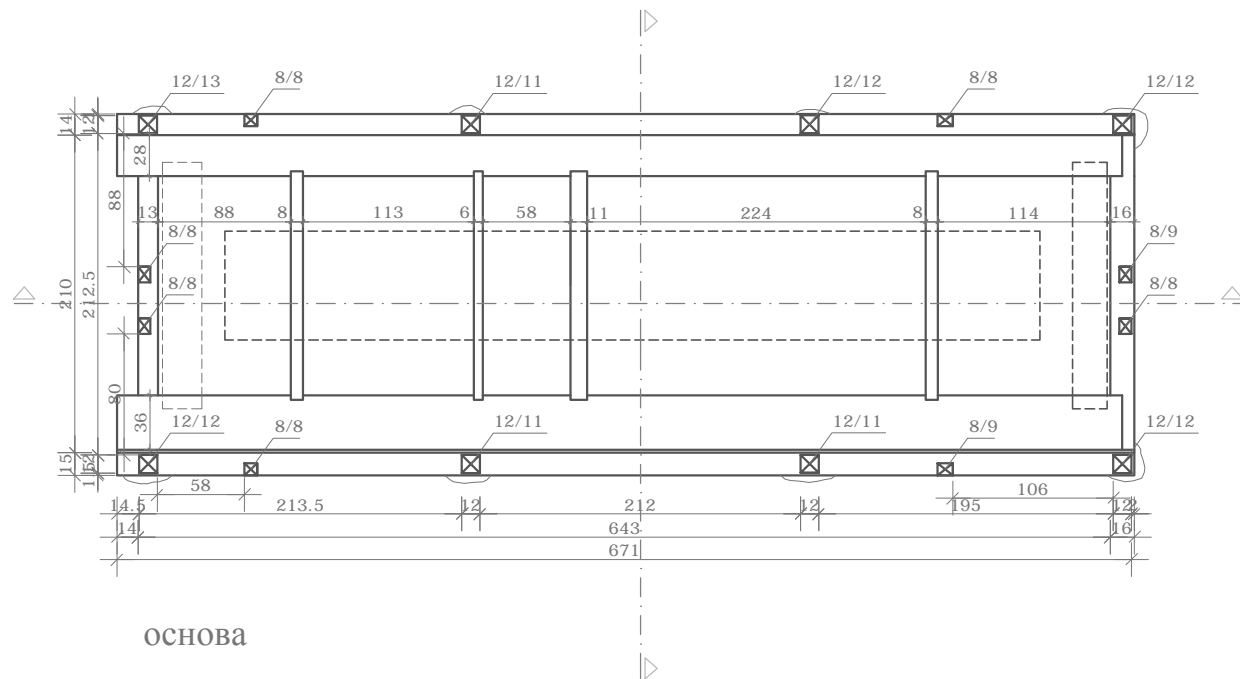

ОСНОВА



**ЗАВОД ЗА ЗАШТИТУ СПОМЕНИКА КУЛТУРЕ КРАГУЈЕВАЦ**

34 000 Крагујевац, Крагујевачког октобра 184, тел/факс: 034/335-347 и 034/333-469  
e-mail: kgheritage@gmail.com www.kg-heritage.org.rs

ИНВЕСТИТОР **МИНИСТАРСТВО КУЛТУРЕ РЕПУБЛИКЕ СРБИЈЕ**

НАЗИВ ОБЈЕКТА И МЕСТО  
**СОБРАШИЦЕ ЛУЖНИЦЕ - КРАГУЈЕВАЦ**

СНИМИО **Богољуб Танасијевић, грађ.инж.** ДАТУМ **октобар 2010.**

ЦРТАО **Богољуб Танасијевић, грађ.инж.** ДАТУМ **октобар 2010.**

РУКОВОДИЛАЦ ПРОЈЕКТА **Јелена Милосављевић-Ђусић, диа** ПОТПИС

ДИРЕКТОР **Марко Грковић, дипл.археолог** ПОТПИС

НАЗИВ ЦРТЕЖА **СОБРАШИЦА БР. 14** РАЗМЕРА **1 : 50**

ДАТУМ ИЗРАДЕ ПРОЈЕКТА **јануар 2014.** ЛИСТ БР. **14**

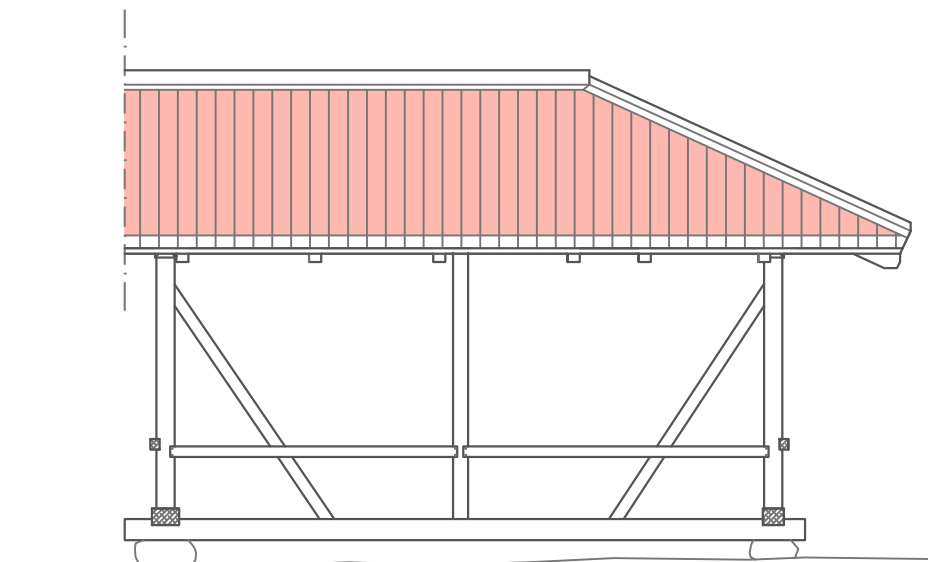

подужни изглед

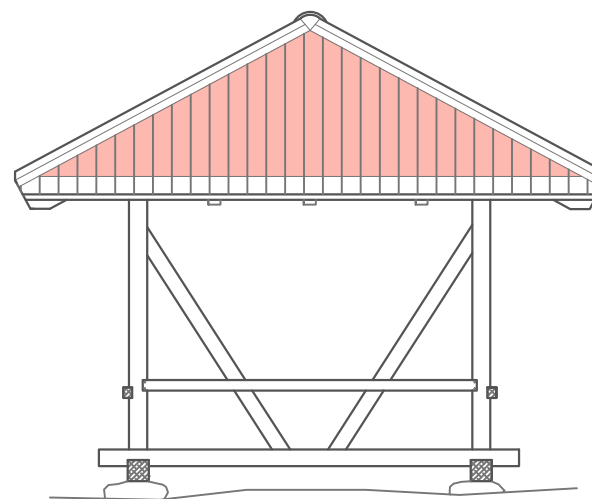

бочни изглед

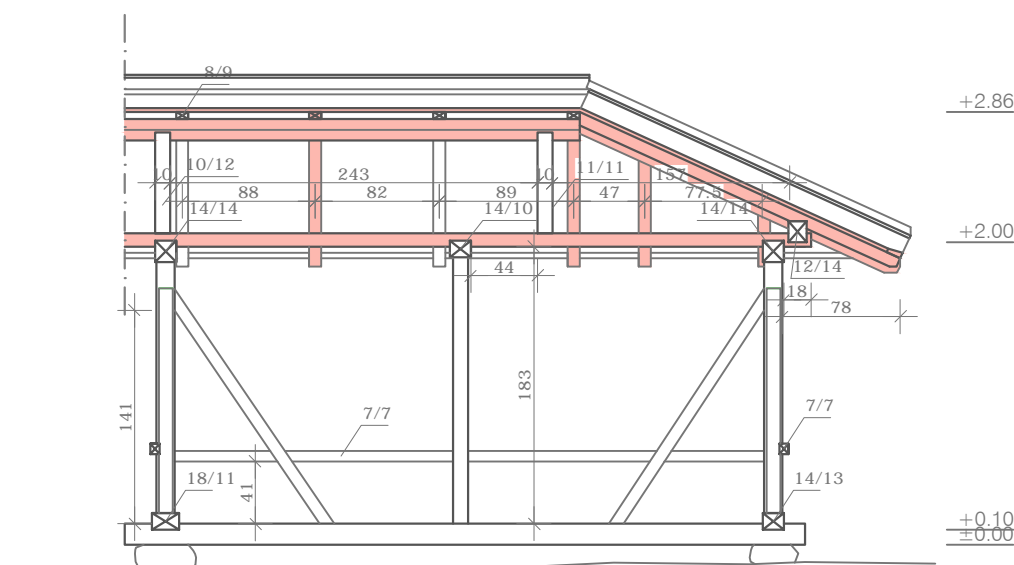

подужни пресек

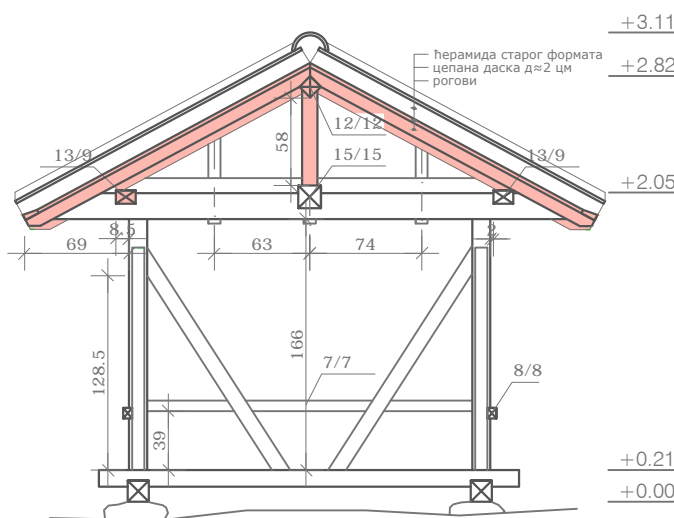

попречни пресек

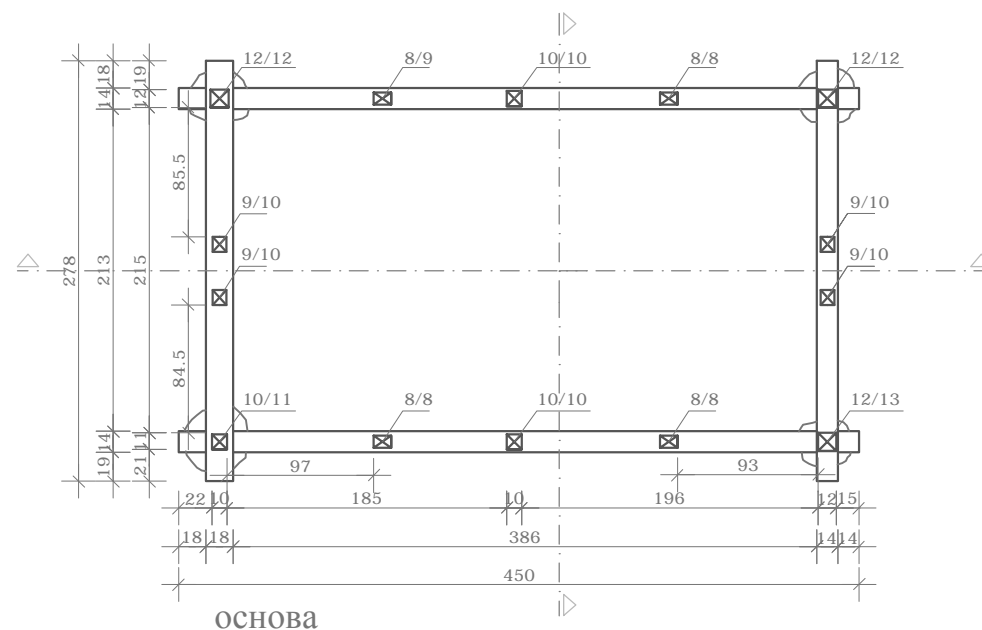

ОСНОВА



**ЗАВОД ЗА ЗАШТИТУ СПОМЕНИКА КУЛТУРЕ КРАГУЈЕВАЦ**

34 000 Крагујевац, Крагујевачког октобра 184, тел/факс: 034/335-347 и 034/333-469  
e-mail: kgheritage@gmail.com www.kg-heritage.org.rs

ИНВЕСТИТОР **МИНИСТАРСТВО КУЛТУРЕ РЕПУБЛИКЕ СРБИЈЕ**

НАЗИВ ОБЈЕКТА И МЕСТО  
**СОБРАШИЦЕ  
ЛУЖНИЦЕ - КРАГУЈЕВАЦ**

СНИМИО **Богољуб Танасијевић, грађ.инж.** ДАТУМ **октобар 2010.**

ЦРТАО **Јелена Милосављевић-Ђусић, диа** ДАТУМ **октобар 2013.**

РУКОВОДИЛАЦ ПРОЈЕКТА **Јелена Милосављевић-Ђусић, диа** ПОТПИС

ДИРЕКТОР **Марко Грковић, дипл.археолог** ПОТПИС

НАЗИВ ЦРТЕЖА **СОБРАШИЦА БР. 15** РАЗМЕРА **1 : 50**

ДАТУМ ИЗРАДЕ ПРОЈЕКТА **јануар 2014.** ЛИСТ БР. **15**